

JJC69

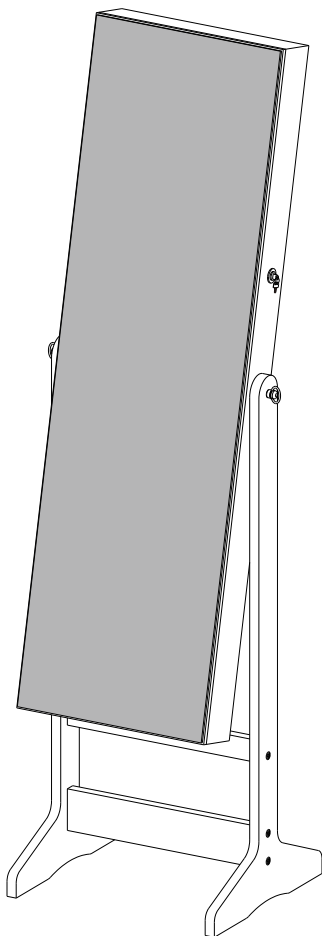

General Guidelines

- Please read the following instruction carefully and use the product accordingly.
- Please keep this manual and hand it over when you transfer the product.
- This summary may not include every detail of all variations and considered steps. Please contact us when further information and help are needed.

Notes

- The product is primarily used as a dressing mirror and storage cabinet. The user must assemble and use the product strictly according to the provisions outlined in the manual. The seller does not assume any responsibility or liability with respect to any damage caused by incorrect assembly or improper use.
- Please check if the body of the cabinet is intact and all accessories are complete before assembly. Do not place the edge of the unwrapped cabinet on the floor to avoid chipping the paint or other damages.
- When mounting the wall-mounted cabinet, please make sure that the holes are away from electrical wires or water pipes in order to prevent unexpected damage or loss.
- Follow the assembly steps shown in the diagram to position and adjust all parts, and then gradually tighten all screws. Do not tighten excessively.
- The wall-mounted cabinet comes with screws and bolts, which is suitable for being mounted on a solid and flat wall surface. Considering various types of walls, you may need to purchase the appropriate fittings from a professional dealer. The tools for installation are not supplied.
- It is recommended for two adults to mount the cabinet. Pay careful attention to mounting the cabinet horizontally and ensure the firmness to avoid overturning or falling.
- Open and close the door lightly, so as not to damage the hinges (opening angle of the door is approximately 100 degrees).
- Please place the article on a flat ground and away from sharp and hard objects. Do not roughly drag the cabinet but lift it up when moving.
- For daily care, please clean with a soft and dry cloth. If necessary, you can use a neutral detergent. It is not allowed to wipe the surface with a wet cloth or abrasive objects.
- Keep the article away from acid and alkaline chemicals which may cause a chemical reaction, discolouration, etc.
- Keep this product in a room with normal temperature. Avoid direct sunlight or placing it next to heat sources which can cause deformation, distortion and possible cracking.
- There may be a slight smell when unwrapping the package. Please place the cabinet in a ventilated area with the cabinet door opened to remove the smell.

Warnings

- The product is not intended for children. Children must be under adult supervision to use the product. The seller is not liable for damage or injury.
- Never allow children to climb or play around the product in order to prevent the product falling and mirror body being broken and to protect children from personal injury.
- The wall-mounted model must be mounted on the wall with supplied or self-purchased accessories. Children are not allowed to climb or hang on the product to avoid falling.

- During the mounting process, keep small objects out of the reach of children which may be fatal if swallowed or inhaled.
- To avoid the potential dangers of suffocation, please keep all parts and packaging (films, plastic bags, foam, etc.) away from babies and children.
- The floor-standing model should be fixed to the wall with the anti-slip device to ensure safe use and avoid damage or injury caused by tilting.

DE

Einleitung

- Bitte lesen Sie die folgende Anleitung aufmerksam durch und verwenden Sie das Produkt sachgemäß.
- Bewahren Sie diese Anleitung gut auf und händigen Sie sie bei Weitergabe des Produkts an Dritte ebenfalls mit aus.
- Aus Gründen der Übersicht können nicht alle Details zu allen Varianten und denkbaren Montagen beschrieben werden. Wenn Sie weitere Informationen und Hilfe benötigen, kontaktieren Sie uns bitte.

Hinweise

- Der Schmuckschrank ist ausschließlich als Ankleidespiegel und zum Aufbewahren von Schmuckstücken konzipiert. Montieren und verwenden Sie den Schmuckschrank nur wie in dieser Anleitung beschrieben. Der Händler übernimmt keine Haftung für Schäden, die durch nicht bestimmungsgemäßen Gebrauch oder falsche Montage entstanden sind.
- Überprüfen Sie vor der Montage den Schmuckschrank äußerlich auf optisch einwandfreies Aussehen und die Vollständigkeit der Einzelteile. Stellen Sie den ausgepackten Schmuckschrank nicht mit der Kante direkt auf den Boden. Mit einer weichen Unterlage vermeiden Sie Kantenbeschädigungen.
- Bei der Montage des Hänge-Schmuckschranks vergewissern Sie sich vor dem Bohren, dass an der gewünschten Stelle keine Stromleitungen, Wasserleitungen oder Heizungsrohre verlaufen, um unerwartete Schäden und Verletzungen zu vermeiden.
- Beim Zusammenbauen beachten Sie die im Bildteil dargestellten Montageschritte. Und ziehen Sie die Schrauben bitte zuerst nicht an. Nachdem Sie alle Schrauben eingesetzt haben, schrauben Sie sie erst vorsichtig fest.
- Für die Wandmontage des Hänge-Schmuckschranks liegt Montagematerial anbei. Die Schrauben und Dübel sind für normales, festes Mauerwerk geeignet. Aufgrund der Vielzahl von vorhanden Wandkonstruktionen und Materialien kann es aber notwendig sein, entsprechend Ihres Mauerwerks passende Schrauben über den Fachhandel zu beziehen. Und halten Sie das notwendige Werkzeug bereit.
- Die Montage des Schmuckschranks geschieht am besten/sichersten mit mindestens zwei Erwachsenen. Bitte horizontal montieren, und achten Sie auf die Befestigung. Vermeiden Sie das Umkippen/Herunterfallen.
- Bitte machen Sie die Tür nicht zu schwungvoll auf/zu, ansonsten kann das Scharnier beschädigt werden (die Tür kann bis ca. 100 Grad geöffnet werden).
- Bitte stellen/hängen Sie den Schmuckschrank stabil, und vermeiden Sie generell jeden Kontakt des Schrankkörpers und des Spiegels mit scharfen oder spitzen Gegenständen. Bei der Bewegung ziehen Sie bitte den Schmuckschrank auf keinen Fall, sondern heben ihn immer hoch.
- Für die tägliche Pflege genügt ein trockenes weiches Tuch. Falls notwendig können Sie pH-neutrale Reiniger benutzen. Benutzen Sie auf keinen Fall ein feuchtes Tuch oder spitze Gegenstände, um den Schmuckschrank zu reinigen.

- Der Schmuckschrank darf nicht in Kontakt mit chemisch aggressiven Substanzen (Säure/Alkali) kommen, um das Verfärben und die Farbabbliitterung zu vermeiden.
- Der Schmuckschrank eignet sich für die meisten Zimmertemperaturen, aber zum Verhindern von Verziehen, Rissen, Blasen, Verblassen usw. ist es zu vermeiden, dass der Schmuckschrank neben Wärmequellen wie Heizungen oder Kamin steht/hängt. Und der Spiegelschrank soll vor direkter Sonneneinstrahlung, Feuchtigkeit und Wasser geschützt werden.
- Es könnte sein, dass der Artikel beim Auspacken „neu“ riecht. Durch Lüften vertreiben Sie Geruchsreste. Zum Lüften stellen Sie den Schmuckschrank (Tür geöffnet) bitte in einen belüfteten Raum für einige Tage.

Warnhinweise

- Wir raten von der Benutzung durch Kinder ab. Falls notwendig, nur unter Aufsicht der Eltern. Der Händler übernimmt keine Haftung für Sachschäden oder Personenschäden, die durch Nichteinhaltung dieser Anleitung entstanden sind.
- Lassen Sie keine Kinder auf den Schmuckschrank klettern, an dem Schmuckschrank zerren oder in der Umgebung vom Ständer spielen, ansonsten kann der Schmuckschrank umkippen, der Spiegel zersplittern, was zu Verletzungen führen kann.
- Der Hänge-Schmuckschrank muss mit den beige-packten Schrauben und Dübeln, oder dem beim Fachhandel besorgenden Befestigungsmaterial an der Wand verankert werden, und achten Sie dabei auf die Befestigung, damit er nicht herunterfällt.
- Halten Sie Kinder während der Montage vom Arbeitsbereich fern. Zum Lieferumfang gehören eine Vielzahl von Schrauben und anderen Kleinteilen. Diese können beim Verschlucken oder Inhalieren lebensgefährlich sein.
- Verwahren Sie Verpackungsteile (Folien, Plastikbeutel, Styropor, usw.) nur an Orten auf, die Kindern insbesondere Säuglingen nicht zugänglich sind! Da Verpackungsteile oft nicht erkennbare Gefahren bergen (z. B. Erstickungsgefahr).
- Der Stand-Schmuckschrank soll er zum sicheren Stand durch den Umkippschutz an der Wand verankert werden, um das Umkippen und die dazu führenden Beschädigungen und Verletzungen zu vermeiden.



Obecné instrukce

- Přečtete si pozorně návod a používejte produkt podle návodu.
- Ponechte si tento návod pro pozdější použití.
- Kvůli přehlednosti nemůže tento text obsahovat všechny varianty, které se mohou vyskytnout při montáži. Prosím zkontaktujte nás v případě, že budete potřebovat další informace a radu.

Upozornění

- Tato skříňka je určena výhradně k uchovávání šperků a jako zrcadlo. Montujte a používejte skříňku přesně podle návodu. Prodejce nezodpovídá za žádné škody způsobené nesprávným používáním a montáží skříňky.
- Před montáží zkontrolujte skříňku a ujistete se, že nechybí žádné montážní díly. Abyste zamezili odloupení barvy nebo jinému poškození, nestavte vybalenou skříňku hranami přímo na podlahu. Dejte pod skříňku měkkou podložku.

- Při montáži skříňky na zeď se ujistěte, že v místě vrtání nevede elektrické vedení, vodovodní potrubí ani topení.
- Při montáži postupujte podle kroků v obrázkovém návodu. Šrouby dotáhněte až po správném usazení všech částí.
- Materiál potřebný pro montáž skříňky na zeď je součástí balení. Příložené šrouby a hmoždinky jsou určeny pro pevný a rovný povrch. Podle typu zdiva může být nutné zakoupit vhodné šrouby a hmoždinky. Náčiní pro montáž není přiloženo.
- Doporučujeme sestavovat skříňku dvěma dospělým osobám. Sestavujte skříňku horizontálně a dbejte na správné upevnění, aby se skříňka nepřeklopila a nespadla.
- Dvířka otevírejte a zavírejte lehce, abyste nepoškodili panty (dvířka je možné otevřít přibližně na 100 stupňů).
- Postavte/zavěste skříňku pevně na rovný povrch a zamezte kontaktu skříňky a zrcadla s ostrými předměty. Při posouvání skříňku netahajte, ale nadzvedněte a posuňte.
- Pro běžné čištění používejte suchý, měkký hadřík. Pokud to je nutné můžete použít pH-neutrální čistič. Nikdy nepoužívejte mokřý hadr nebo ostré, drsné předměty.
- Skříňka nesmí přijít do kontaktu s agresivními substancemi (kyselinami, alkáliemi), ty by mohly být příčinou změny barvy nebo jejího loupání.
- Skříňka je určena pro běžnou pokojovou teplotu. Abyste předešli případné deformaci nebo prasklinám, nestavte skříňku vedle zdrojů tepla (topení/krb) a na přímé sluneční záření. Skříňka musí být chráněna před vodou a vlhkostí.
- Po rozbalení může být skříňka lehce cítit „novotou“. Prosím umístěte skříňku s otevřenými dvířky do větrané místnosti, abyste se zbavili zbytků pachu.

Varování

- Produkt není určen dětem. Děti mohou používat produkt pouze pod dohledem rodičů. Prodejce nezodpovídá za žádné škody nebo zranění.
- Nenechávejte děti lézt na skříňku, tahat ji nebo si kolem ní hrát, skříňka by mohla spadnout a zrcadlo by se mohlo rozbít, což může vést k závažným zraněním.
- Skříňka musí být na zeď připevněná pomocí dodaných šroubů a hmoždinek, případně pomocí šroubů a hmoždinek zakoupených u profesionálního prodejce. Zkontrolujte správnost upevnění, aby skříňka nespadla.
- Během montáže udržujte děti v dostatečné vzdálenosti od Vašeho pracovního prostoru. V balení je obsaženo množství šroubků a dalších malých částí, které by mohly být životu nebezpečné při jejich spolknutí nebo vdechnutí .
- Uchovávejte obalové materiály (fólie, plastikové sáčky, polystyren atd.) mimo dosah dětí a kojenců, obaly představují nebezpečí udušení.
- Stojačí skříňka by měla být ukotvena na zeď, aby nedošlo k jejímu převrácení a případnému zranění nebo škodám.



Všeobecné inštrukcie

- Pozorne si prečítajte návod a používajte produkt podľa návodu.
- Ponechajte si tento návod pre neskoršie použitie.
- Kvôli prehľadnosti nemôže tento text obsahovať všetky varianty, ktoré sa môžu vyskytnúť pri montáži. Prosím skontaktujte nás v prípade, že budete potrebovať ďalšie informácie a radu.

Upozornenie

- Táto skrinka je určená výhradne na uchovávanie šperkov a ako zrkadlo. Montujte a používajte skrinku presne podľa návodu. Predajca nezodpovedá za žiadne škody spôsobené nesprávnym používaním a montážou skrinky.
- Pred montážou skontrolujte skrinku a uistite sa, že nechýbajú žiadne montážne diely. Aby ste zamedzili odlúpnutiu farby alebo inému poškodeniu, nestavajte vybalenú skrinku hranami priamo na podlahu. Dajte pod skrinku mäkkú podložku.
- Pri montáži skrinky na stenu sa uistite, že v mieste vŕtania nevedie elektrické vedenie, vodovodné potrubie ani kúrenie.
- Pri montáži postupujte podľa krokov v obrázkovom návode. Skrutky dotiahnite až po správnom usadení všetkých častí.
- Materiál potrebný na montáž skrinky na stenu je súčasťou balenia. Priložené skrutky a hmoždinky sú určené na pevný a rovný povrch. Podľa typu muriva môže byť potrebné zakúpiť vhodné skrutky a hmoždinky. Náčinie na montáž nie je pripojené.
- Odporúčame zostavovať skrinku dvom dospelým osobám. Zostavujte skrinku horizontálne a dbajte na správne upevnenie, aby sa skrinka nepreklopila a nepadla.
- Dvierka otvárajte a zatvárajte zľahka, aby ste nepoškodili pánty (dvierka je možné otvoriť približne na 100 stupňov).
- Postavte / zaveste skrinku pevne na rovný povrch a zamedzte kontaktu skrinky a zrkadla s ostrými predmetmi. Pri posúvaní skrinku neťahajte, ale nadvihnite a posuňte.
- Pre bežné čistenie používajte suchú, mäkkú handričku. Pokiaľ to je nutné môžete použiť ph-neutrálny čistič. Nikdy nepoužívajte mokrú handričku alebo ostré, drsné predmety.
- Skrinka nesmie prísť do kontaktu s agresívnymi substanciami (kyselinami, alkáliami), tie by mohli byť príčinou zmeny farby alebo jej lúpanie.
- Skrinka je určená pre bežnú izbovú teplotu. Aby ste predišli prípadnej deformácii alebo prasklinám, nestavajte skrinku vedľa zdrojov tepla (kúrenie / krb) a na priame slnečné žiarenie. Skrinka musí byť chránená pred vodou a vlhkosťou.
- Po rozbalení môže byť skrinka ľahko cítiť "novotou". Prosím umiestnite skrinku s otvorenými dvierkami do vetranej miestnosti, aby ste sa zbavili zvyškov pachu.

Varovanie

- Produkt nie je určený deťom. Deti môžu používať produkt len pod dohľadom rodičov. Predajca nezodpovedá za žiadne škody alebo zranenia.
- Nenechávajte deti liezť na skrinku, ťahať ju alebo si okolo nej hrať, skrinka by mohla spadnúť a zrkadlo by sa mohlo rozbiť, čo môže viesť k závažným zraneniam.
- Skrinka musí byť na stenu pripevnená pomocou dodaných skrutiek a hmoždínok, prípadne pomocou skrutiek a hmoždínok zakúpených u profesionálneho predajcu. Skontrolujte správnosť upevnenia, aby skrinka nespadla.
- Počas montáže udržujte deti v dostatočnej vzdialenosti od Vášho pracovného priestoru. V balení je obsiahnuté množstvo skrutiek a ďalších malých častí, ktoré by mohli byť životu nebezpečné pri ich prehlnutí alebo vdýchnutí.
- Uchovávajte obalové materiály (fólie, plastové sáčky, polystyrén atď.) mimo dosahu detí a dojčiat, obaly predstavujú nebezpečenstvo udusenía.
- Stojacia skrinka by mala byť ukotvená na stenu, aby nedošlo k jej prevráteniu a prípadnému zraneniu alebo škodám.

A

× 2

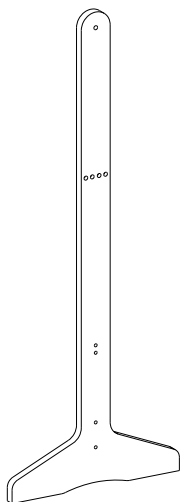

B

× 1

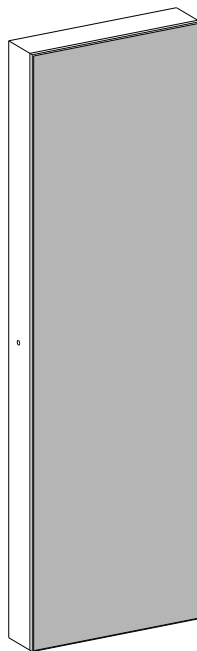

C

× 1



D

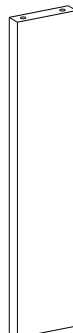

× 1

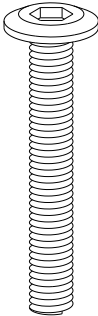
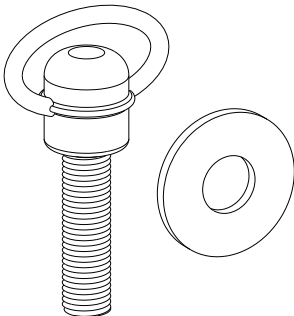
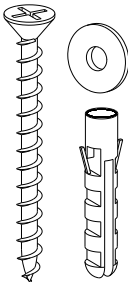
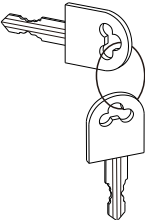
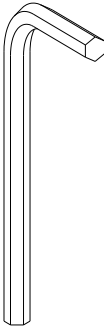

<p>E × 4</p> 	<p>F 6+1</p> 
<p>G × 2</p> 	<p>H × 1</p> 
<p>I × 1</p> 	<p>J × 1</p> 

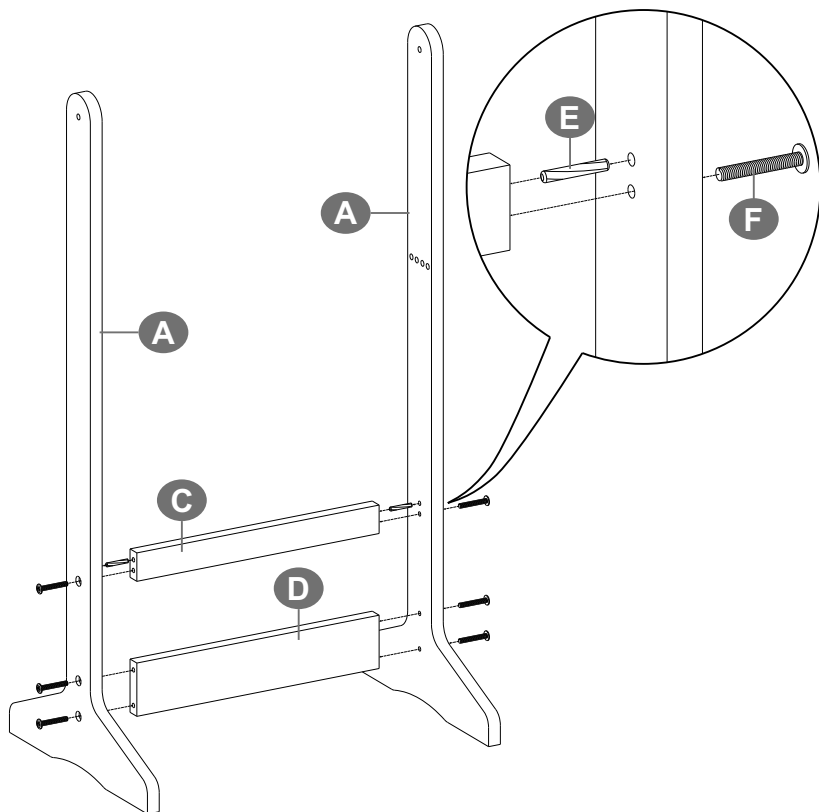
1



E		2PCS
F		6PCS

2

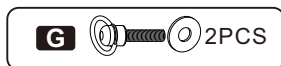
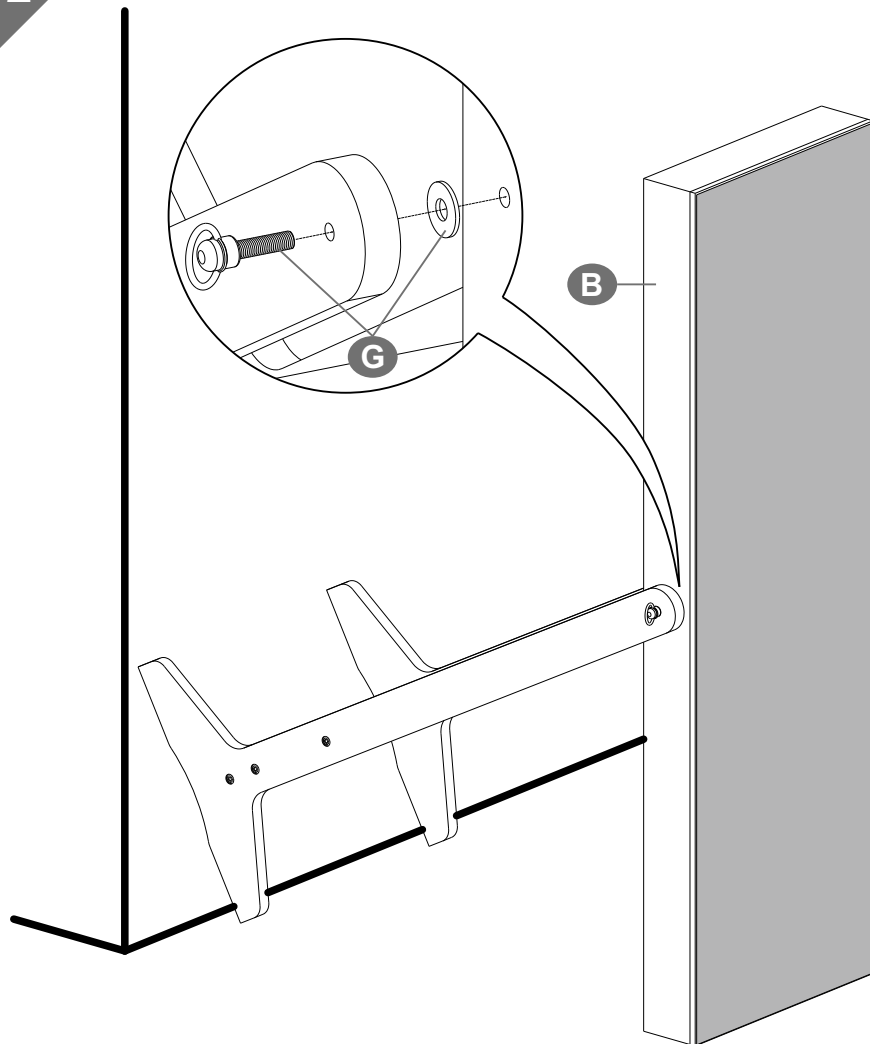

3

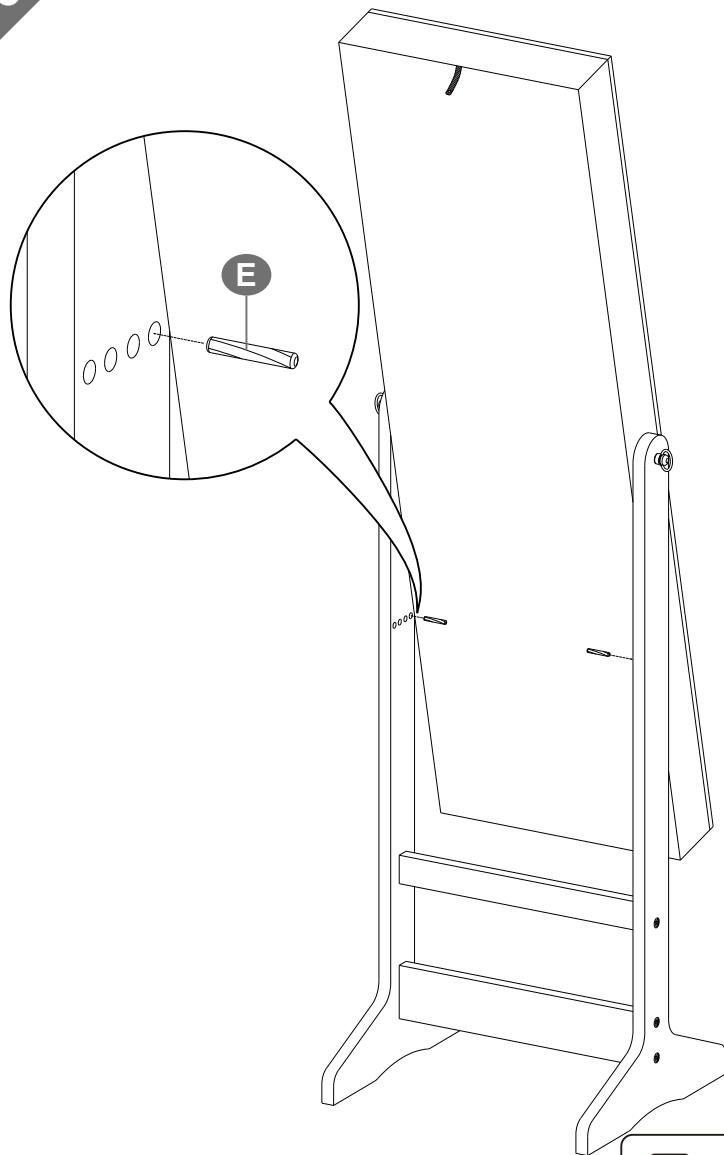

E  2PCS

4

