

Nástenný regál HALIC/Nástenný regál HALIC

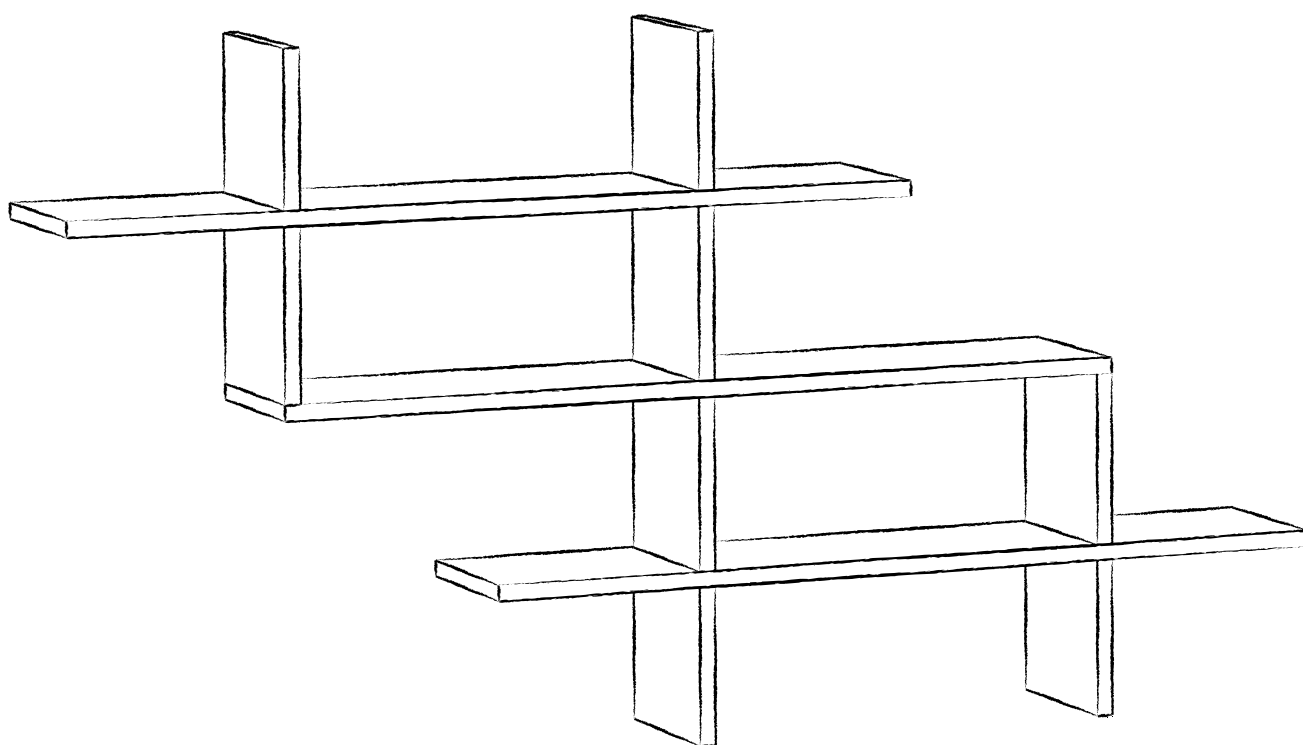



Dear Customer,

We design and produce our product for people to love and have fun with them as we do. The product you bought was subjected to all sorts of tests and control before sending out to you.

Vážený zákazník, /Vážený zákazník,

Naše výrobky pečlivě vybíráme a navrhujeme pro naše zákazníky.

Přejeme si, aby naše výrobky zákazníci těšili.

Výrobek, který jste si právě zakoupili, byl podroben před odesláním nejvyšším testům a kontrolám. /Naše výrobky starostlivě vybíráme a navrhujeme pro našich zákazníků.

Prajeme si, aby naše výrobky zákazníků těšili.

Výrobek, ktorý ste si práve zakúpili, bol podrobený pred odoslaním najvyšším testom a kontrolám.



Before start assembling, please check the whole components and accessories according to the lists. If you bought more than one product, to prevent confusion be sure that you completed the first product. Then start the other product's assembling.

Před začátkem montáže zkontrolujte všechny komponenty a příslušenství podle přiloženého seznamu.

Pokud jste zakoupili více než jeden výrobek, ujistěte se, že jste dokončili první produkt, a teprve poté začněte s dalším.

Ujistěte se, že jste vybrali správně slovaný díl a použijte konkrétní konektor k sestavení.

Nedoporučujeme žádné úpravy nebo otěnění při montáži.

Pečlivě se čtěte návodem k použití. /Před začátkem montáže skontrolujte všetky komponenty a príslušenstvo podľa priloženého zoznamu.

Ak ste zakúpili viac ako jeden výrobok, uistite sa, že ste dokončili prvý produkt, a až potom začnite s ďalším.

Uistite sa, že ste vybrali správne slovaný diel a použijete konkrétny konektor na zostavenie.

Neodporujeme žiadne úpravy alebo otvorenie pri montáži.

Starostlivo sa čítajte návodom na použitie.

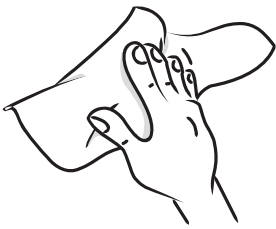

Before start assembling, please clean all the components with a damp cloth. Also for usual cleaning, this will be enough.

Nábytkové diely putujú niekoľkými výrobnými procesmi. Býťom nich môže zostať na dieloch malé množstvo prachu. Pred montážou dielov oistite pomocou handričky, aby ste získali čo najlepší výsledok. /Nábytkové diely putujú niekoľkými výrobnými procesmi. Po nich môže zostať na dieloch malé množstvo prachu. Pred montážou dielov oistite pomocou handričky, aby ste získali čo najlepší výsledok.

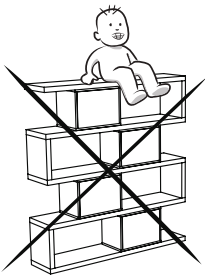

Do not use furniture for other purposes. If you would like to use it, please contact us for further questions.

Do not directly contact your furniture with excessive heat, cold and humidity because the product can be affected.

Nepoužívajte nábytok k iným účelom, než ke ktorým je určen. Pokud byste chtěli nábytek používat nestandardně nebo byste ho chtěli upravit, kontaktujte nás pro více informací.

Nevystavujte prosím nábytek nadměrné teplotě, chladu a vlhkosti, protože by to mohlo mít negativní vliv na výrobek. /Nepoužívajte nábytok na iné účely, než na ktoré je určený. Ak by ste chceli nábytok používať nestandardne alebo by ste ho chceli upraviť, kontaktujte nás pre viac informácií.

Nevystavujte prosím nábytok nadmernému teplu, chladu a vlhkosti, pretože by to mohlo mať negatívny vplyv na výrobok.



WARNING

Serious or fatal crushing injuries can occur from furniture tip-over. To prevent this furniture from tipping over it must be permanently fixed to the wall with the included wall attachment devices.

Fixing devices for the wall are not included since different wall materials require different types of fixing devices. Use fixing devices suitable for the walls in your home. For advice on suitable fixing systems, contact your local specialized dealer.

VAROVÁNÍ/VAROVANIE

Aby zabránilo převrácení nábytku, musí být trvale

upevněn na stěnu pomocí přiloženého nástenného držáku. Upevnění musí být trvale provedeno. Pokud byste chtěli nábytek používat nestandardně nebo byste ho chtěli upravit, kontaktujte nás pro více informací. / Používejte upevnění prostredky vhodné pre steny vo vašom dome. Pre radu ohľadom vhodného upevnenia systémov, kontaktujte miestnu špecializovanú predajňu.

Aby SA zabránilo prevráteniu nábytku, musí byť trvalo upevnený na stenu pomocou priloženého nástenného držáka.

Upevňovacie zariadenia na stenu nie sú súčasťou dodávky rôznych materiálov stien vyžadujú rôzne typy upevňovacích zariadení. Používajte upevňovacie prostriedky vhodné pre steny vo vašom dome. Pre radu ohľadom vhodného upevnenia systémov, kontaktujte miestnu špecializovanú predajňu.



Liebe Kunden,

alle unsere Produkte werden von der Designphase bis zur Produktions- und Auslieferungsphase sorgfältig überprüft und getestet, sodass sie jahrelang haltbar bleiben.

Gentile Cliente,

questo prodotto è stato ideato e realizzato con attenzione per il design, sottoponendolo a tutti i tipi di test e controlli prima di essere messo in vendita.



Vor dem Aufbau nehmen Sie bitte alle Teile aus der Packung raus und kontrollieren Sie sie anhand des Montagehandbuchs, ob sie vollständig sind. Falls Sie mehr als ein Produkt gekauft haben sollten, achten Sie bitte darauf, dass die Teile nicht ineinander überlaufen. Deswegen ist es wichtig, dass ein Produkt nach dem anderen aufgebaut wird.

Verificare l'idoneità della parete prima di procedere al fissaggio. Prima dell'assemblaggio controllare che tutti i componenti ed accessori siano presenti come indicato nella lista accessori.



Bitte wischen Sie vor dem Aufbau jedes Teil mit einem feuchten Tuch ab.

Prima dell'assemblaggio pulire tutti i componenti con un panno umido. Questa procedura dovrà essere eseguita ogni qualvolta si vorrà pulire il prodotto.

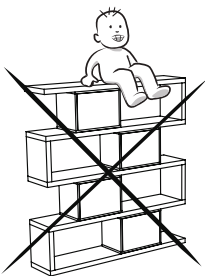

Bitte benutzen Sie Ihr Möbel nicht außer dem Verwendungszweck. Im Falle einer Verwendungszweckänderung kontaktieren Sie bitte zuerst uns. Die Möbel können beschädigt werden, wenn sie zu hohen oder zu niedrigen Temperaturen sowie Feuchtigkeit ausgesetzt werden. Bitte vermeiden Sie diese Fälle.

Non utilizzare il prodotto per altri usi.

Non mettere in contatto questo prodotto con fonti di calore, freddo ed umidità perché si potrebbe danneggiare.



SICHERHEITSHINWEIS

Durch Umkippen der Möbel können lebensgefährliche Situationen auftreten. Die Umkipf-Gefahr zu verhindern, sollte Ihr Möbel mit dem beigelegten Apparat an die Wand befestigt werden. Da die Wandbaustoffe variieren, wurde ein Wandmontageset nicht mitgeliefert. Bitte informieren Sie sich über Ihren Wandbaustoff und besorgen Sie das entsprechende Wandmontageset, das Sie bei einem Heimwerkermarkt finden können.

AVVERTENZA

Se il mobile si ribalta può causare lesioni da compressione serie o fatali. Per prevenire il rischio che il mobile si ribalti, quest'ultimo deve essere fissato permanentemente alla parete.

Gli accessori per il fissaggio alla parete non sono inclusi perché pareti di materiali diversi richiedono tipi diversi di accessori di fissaggio. Usa sistemi di fissaggio adatti alle pareti della tua casa. Per maggiori dettagli, rivolgiti a un rivenditore specializzato.

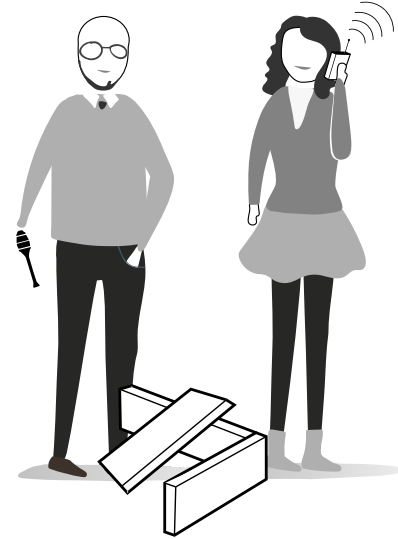
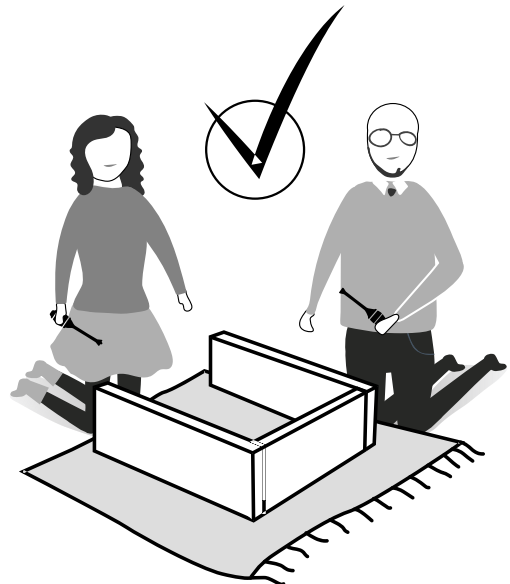
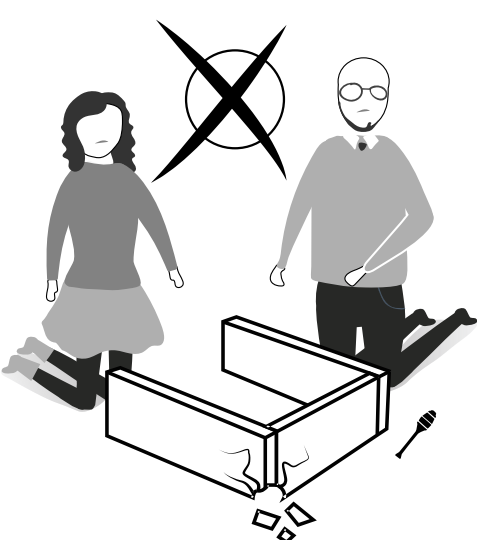
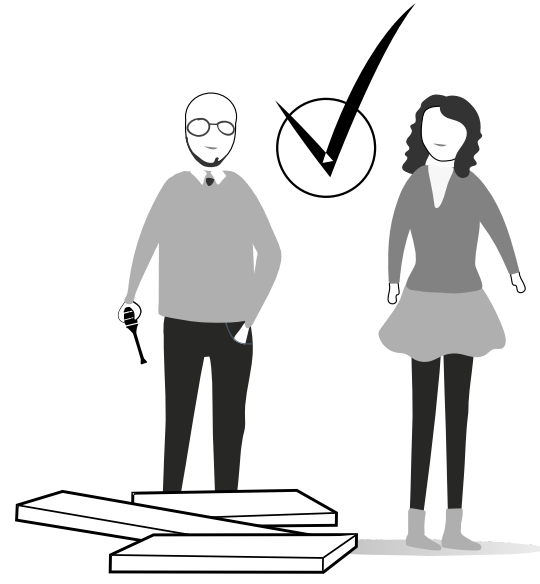
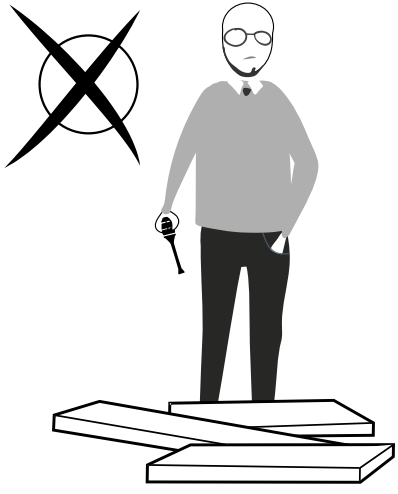

POZOR !!

Hlavním spojovacím materiálem pro tyto produkty je spojovací kování Minifix. Před zahájením montáže zkontrolujte níže uvedené výkresy. /Hlavným spojovacím materiálom pre tieto produkty je spojovacie kovanie Minifix.

A04

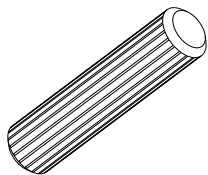

A23

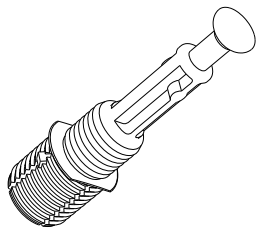

A22

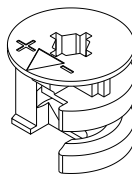

A12

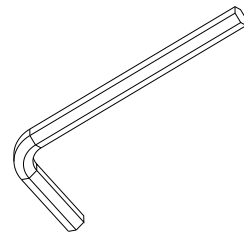

1

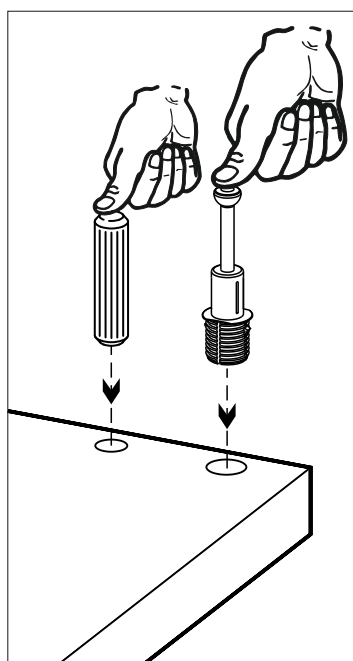

2

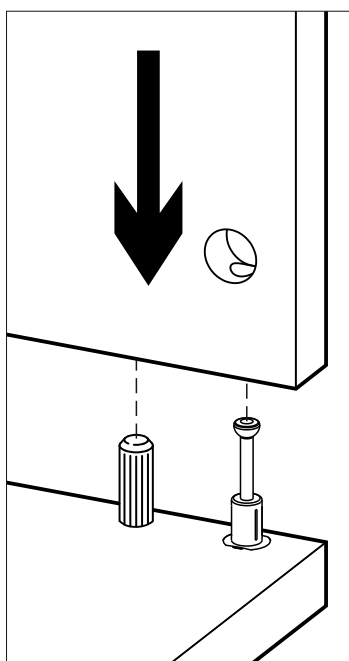

3

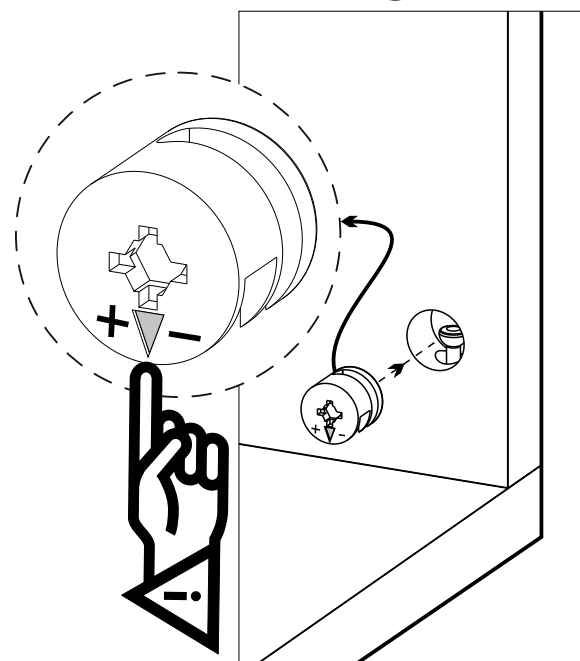



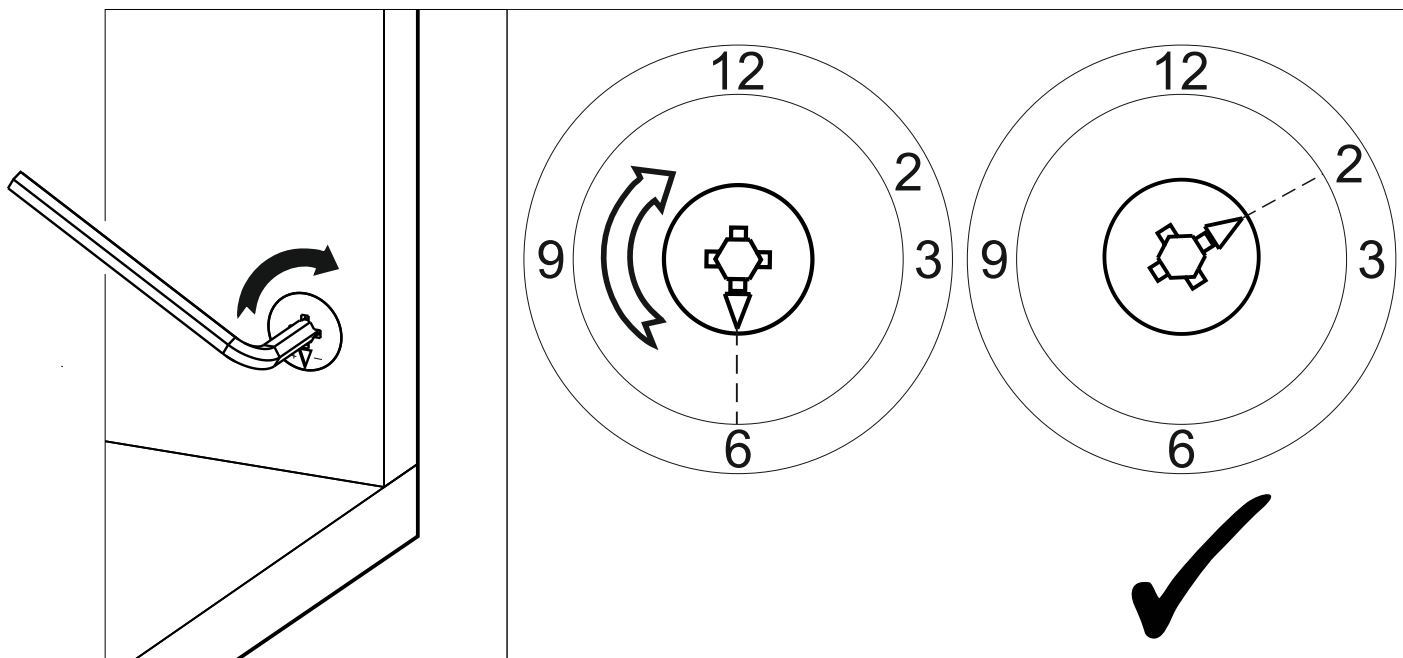



4

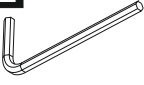
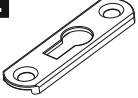

Postupujte podle krok instalace v uvedeném pořadí.
 Umístěte díly tak, jak je znázorněno v krocích instalace v uvedeném pořadí.
 Umiestnite diely tak, ako je znázornené v krokoch inštalácie v uvedenom poradí.

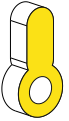

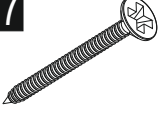
SEZNAM PRÍSLUŠENSTVÍ//ZOZNAM PRÍSLUŠENSTVA

A13  50mm 4x	A12  4 sw 1x	A32  60/16 3x	A11  3,5x30 6x	Z18  Gbdy 3x
A16  DbØ8 3x	A17  4x50 3x	A06  18mm 4x		

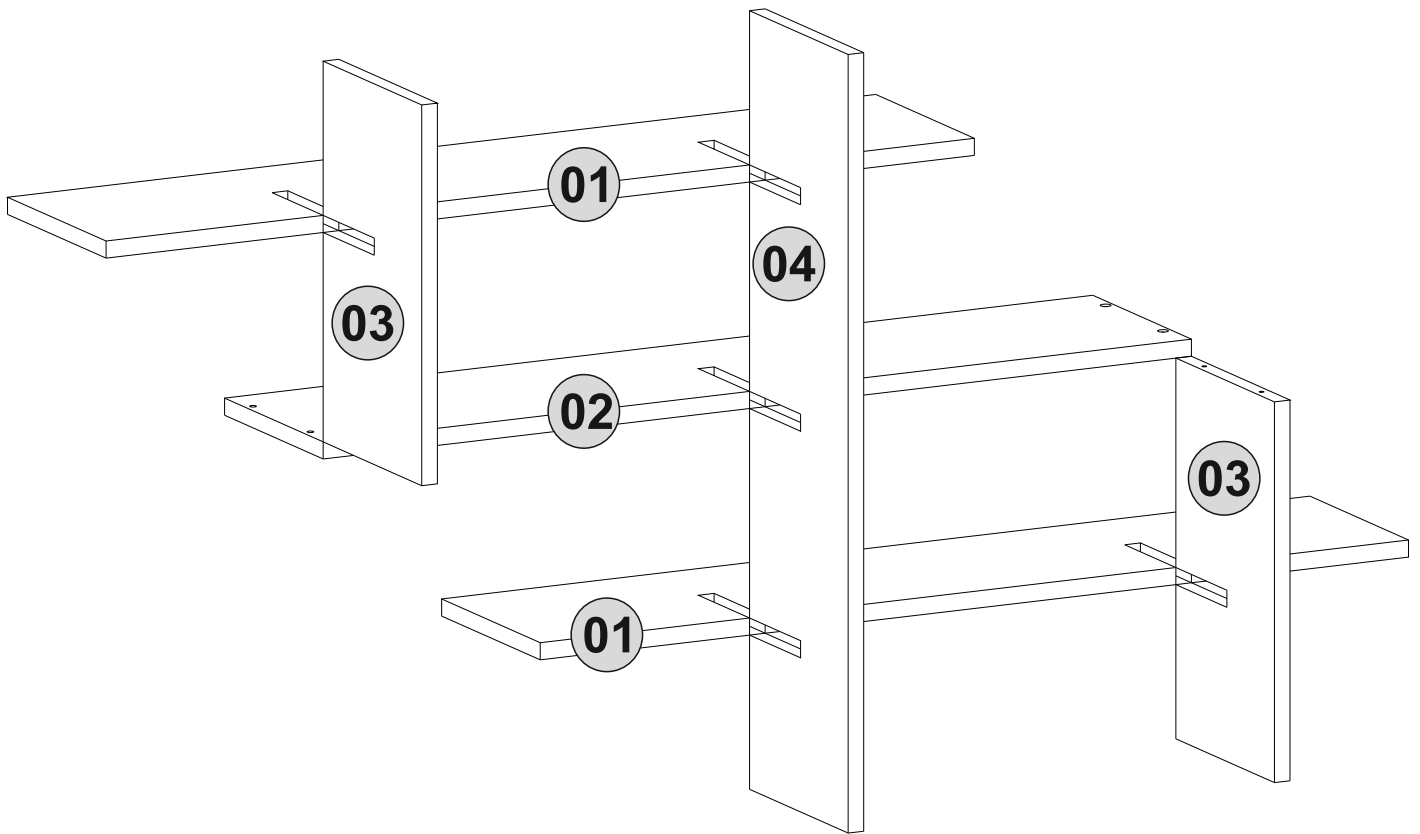

1.

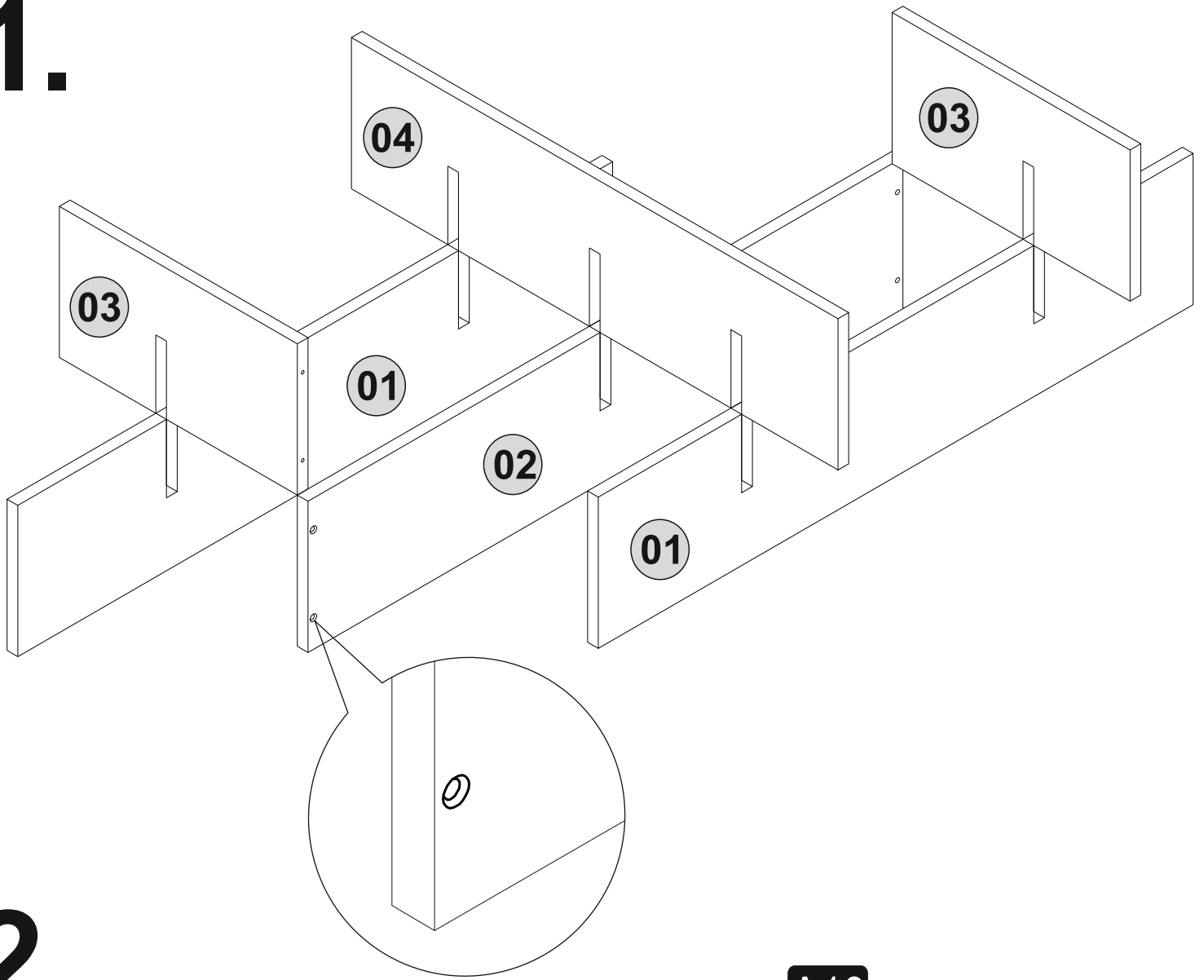

2.

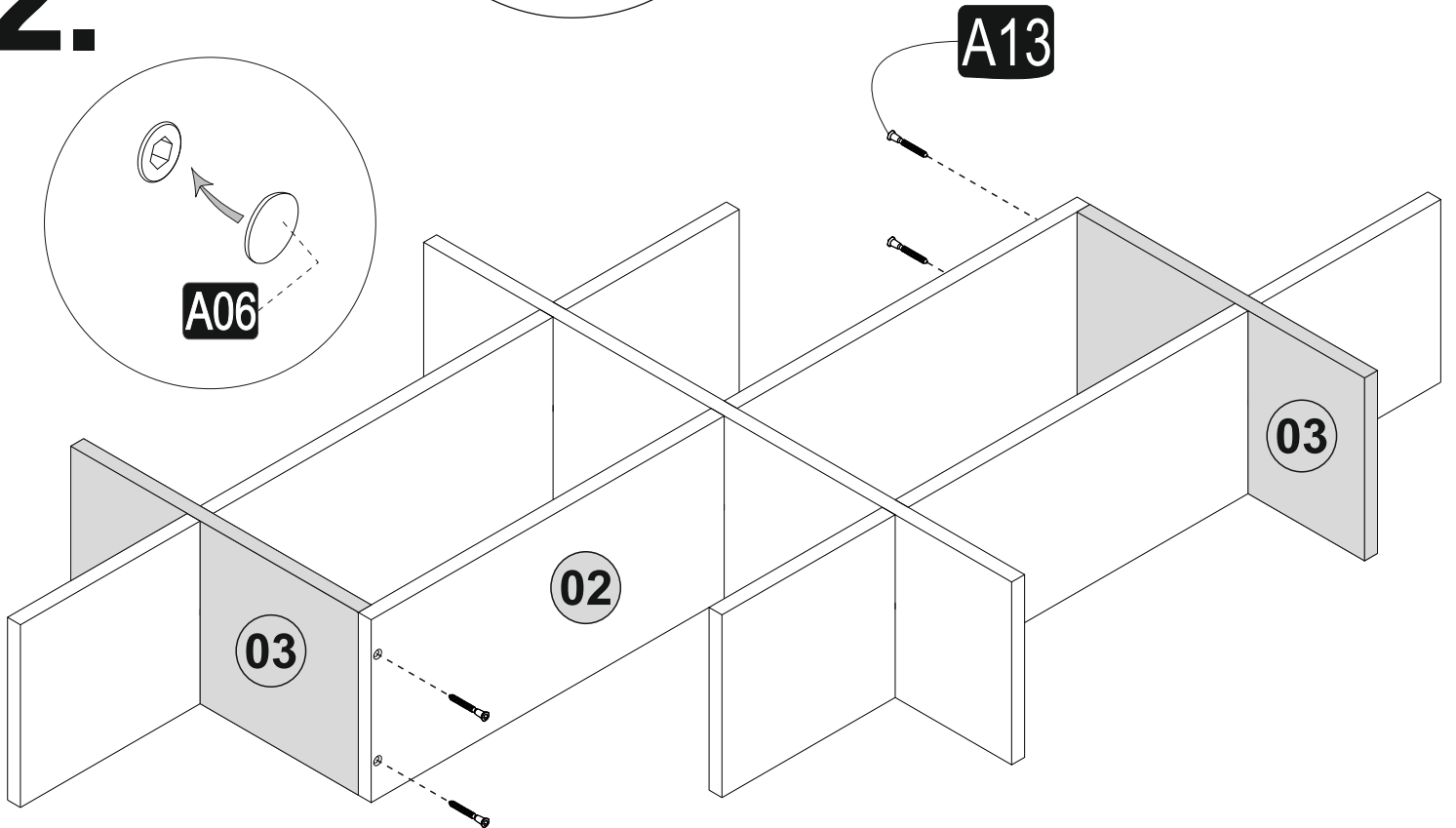

3.

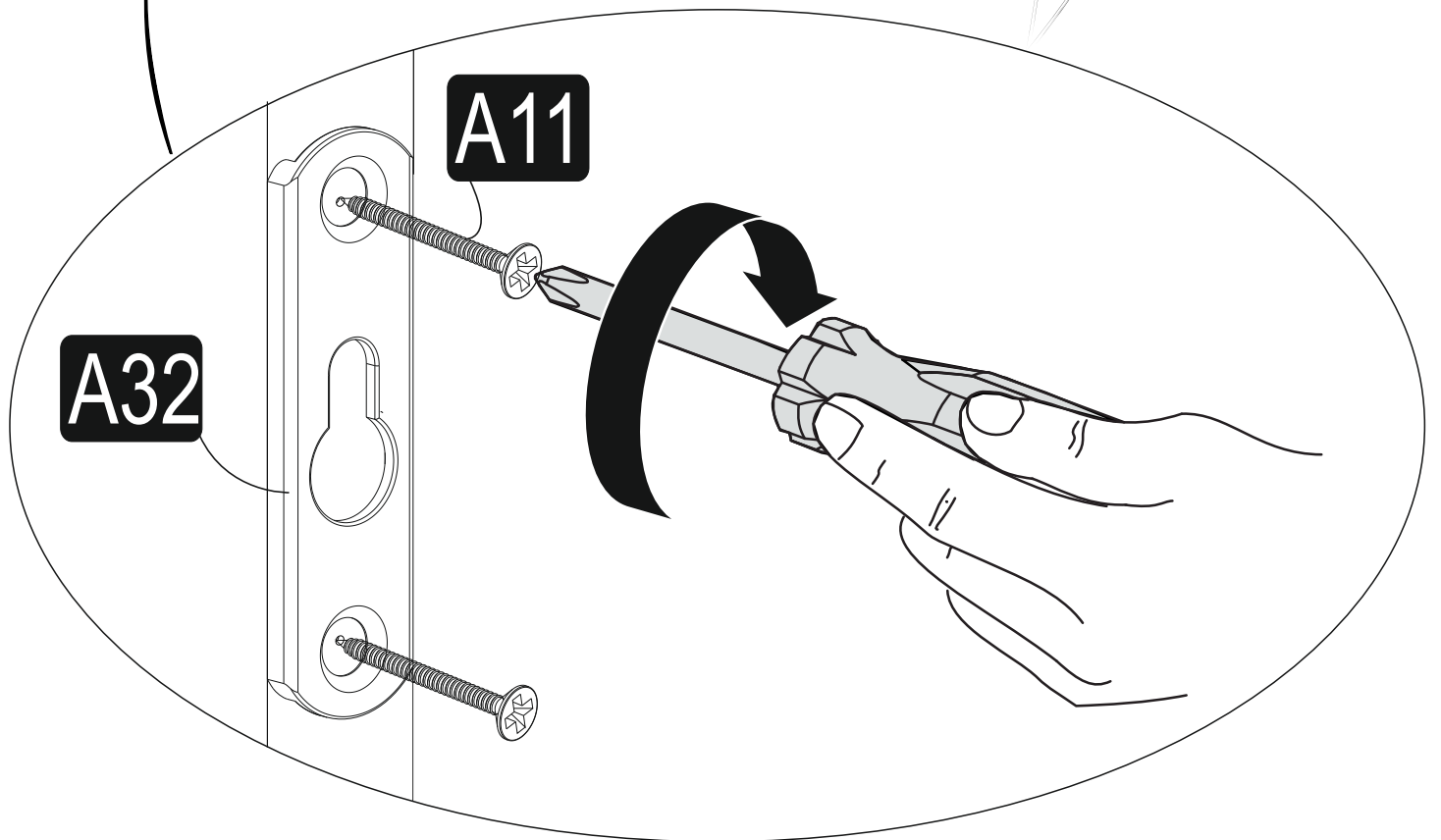
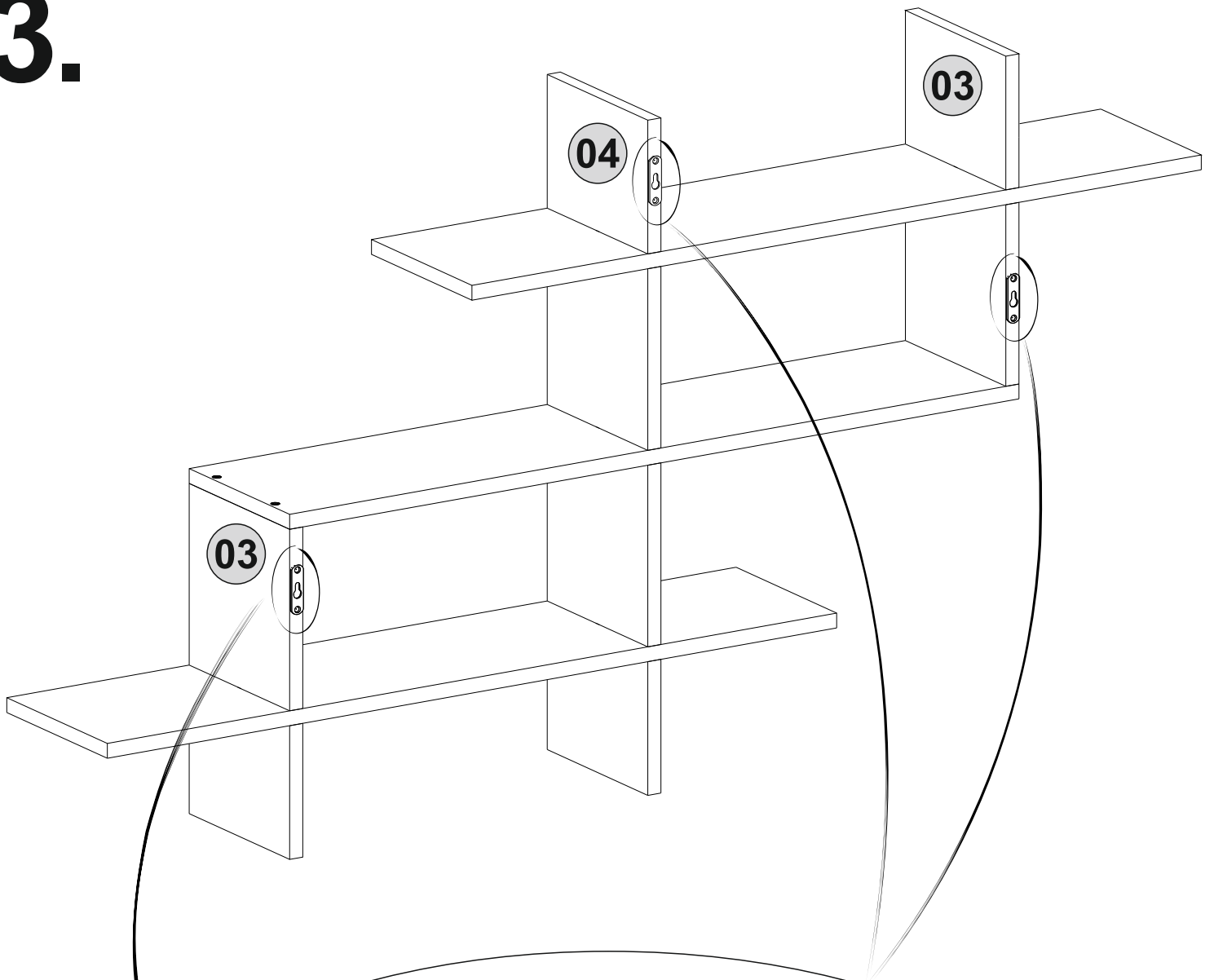

4.

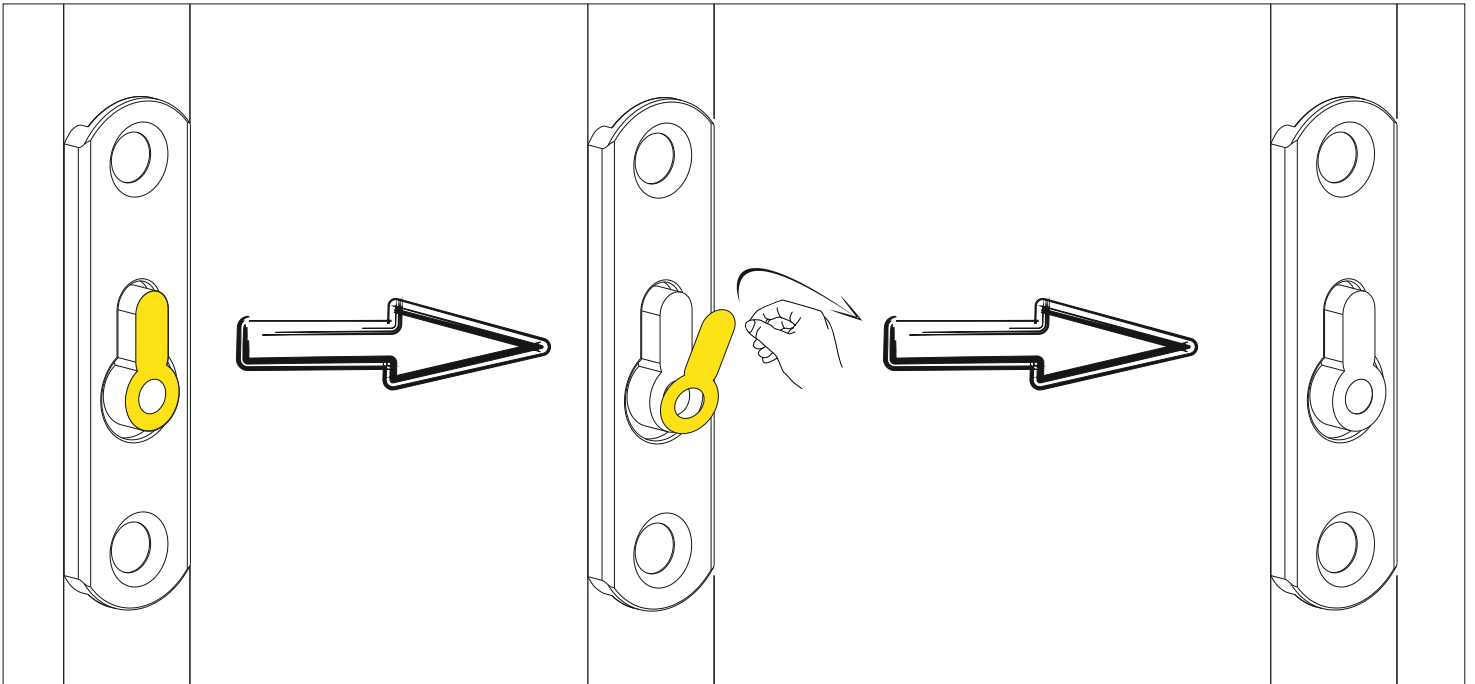
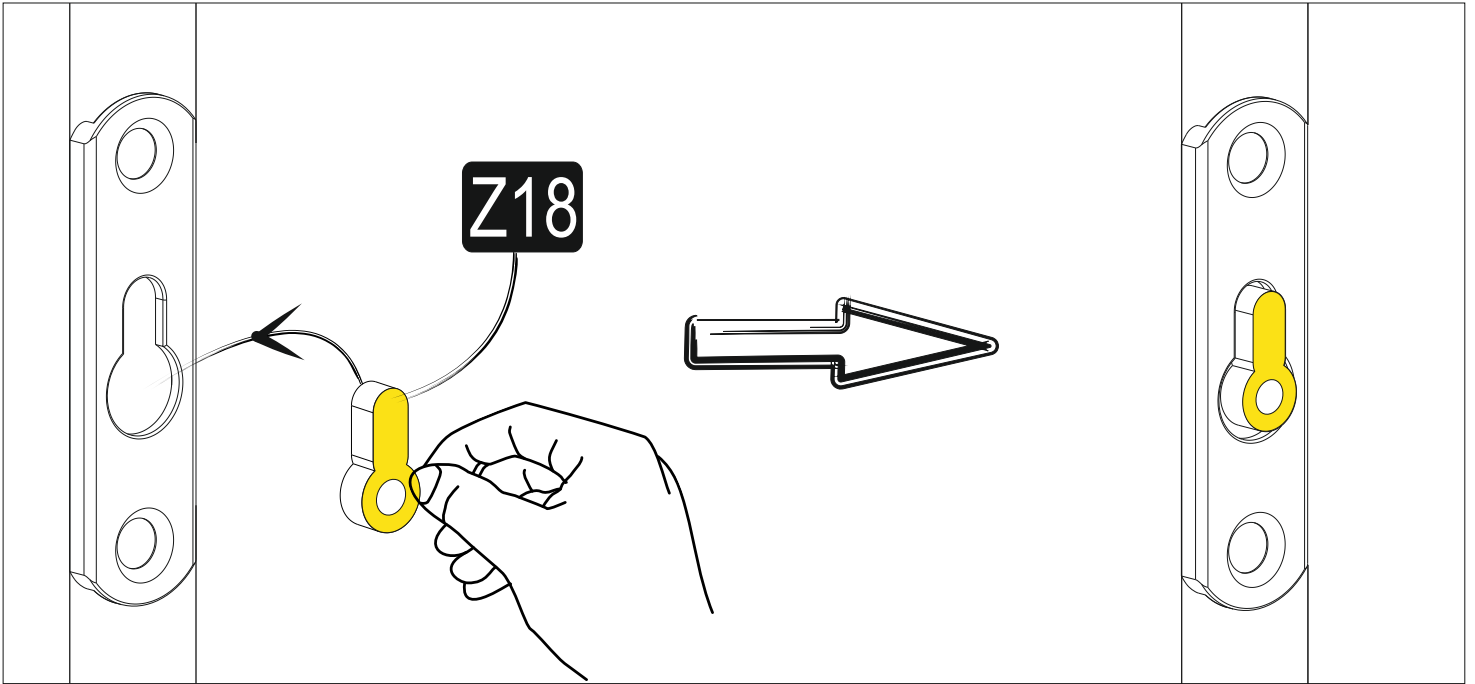

5.

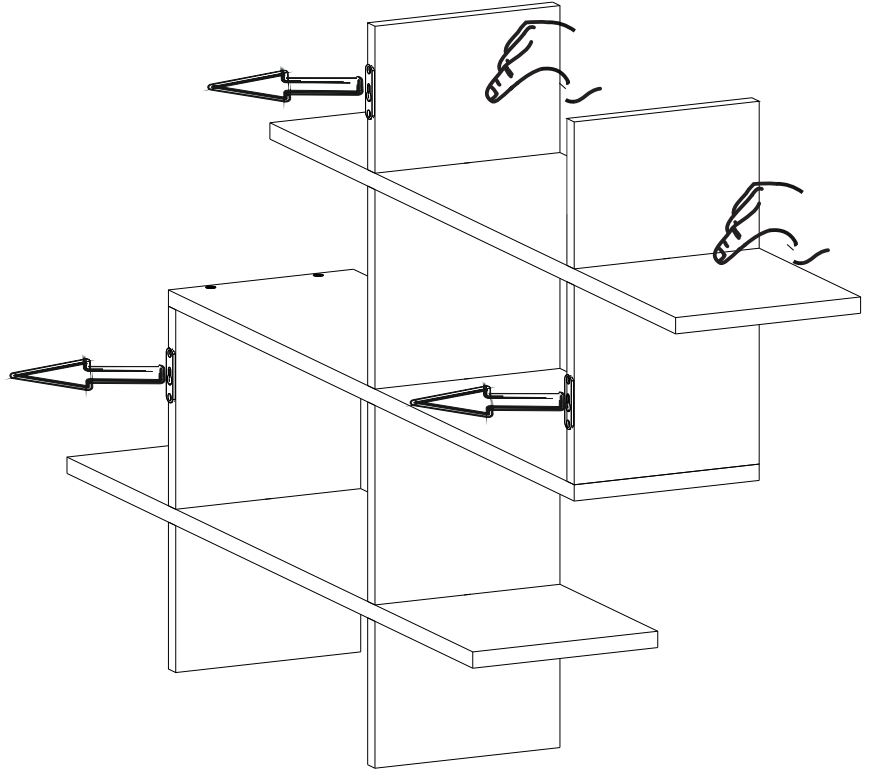
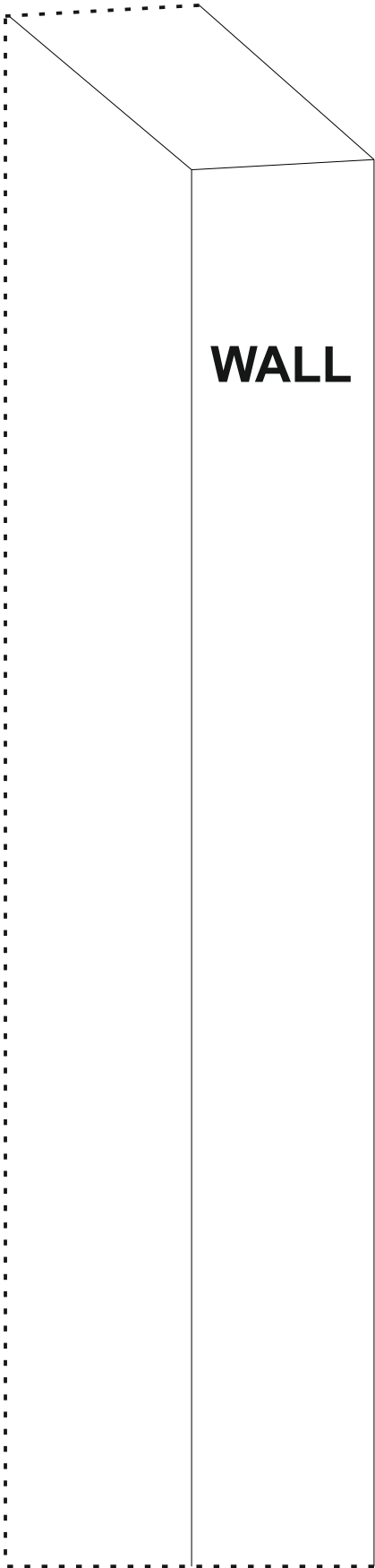

6.

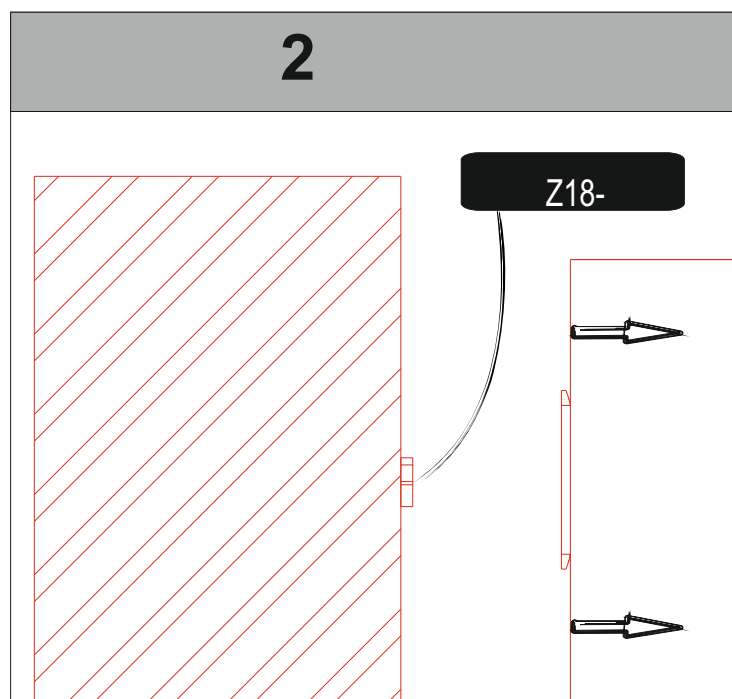
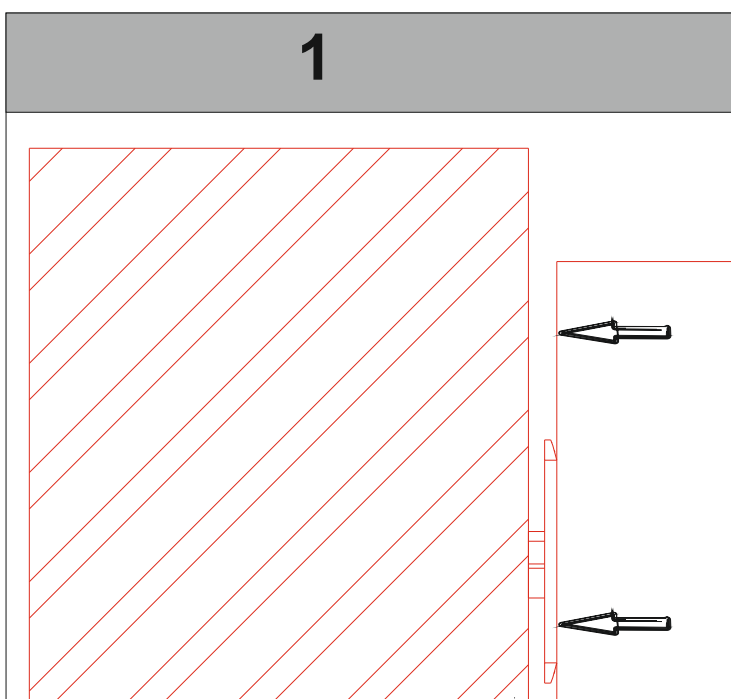
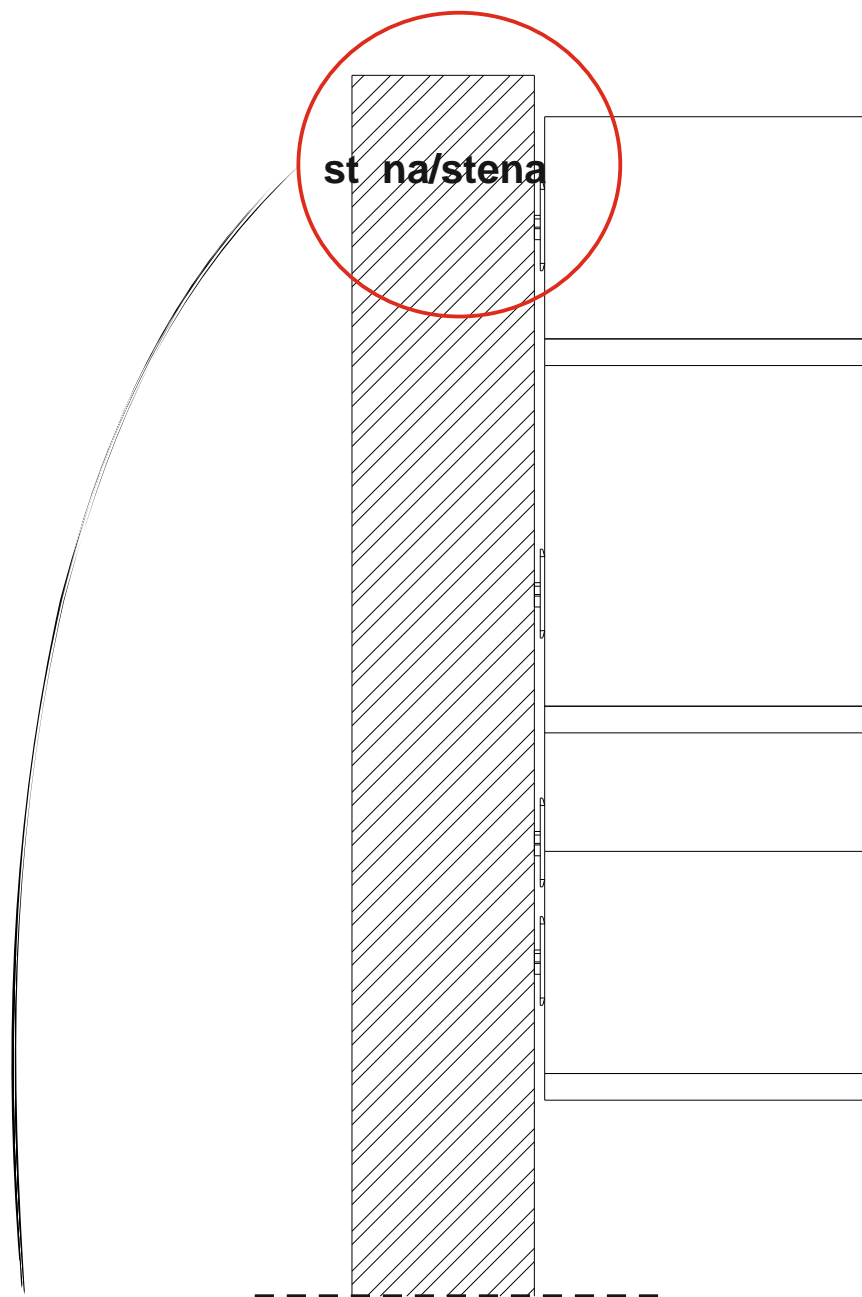

7.

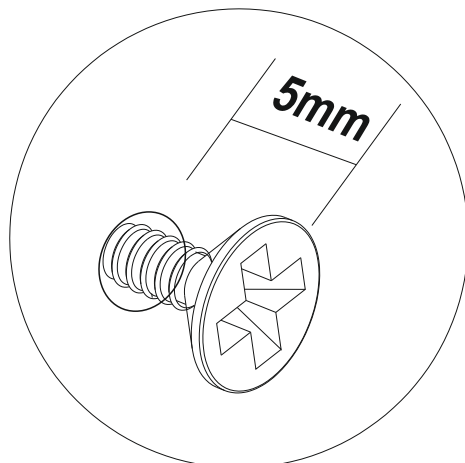
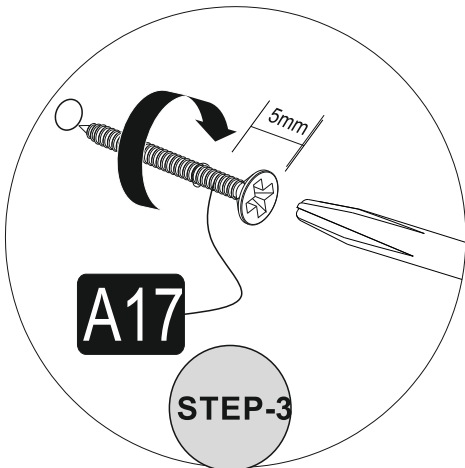
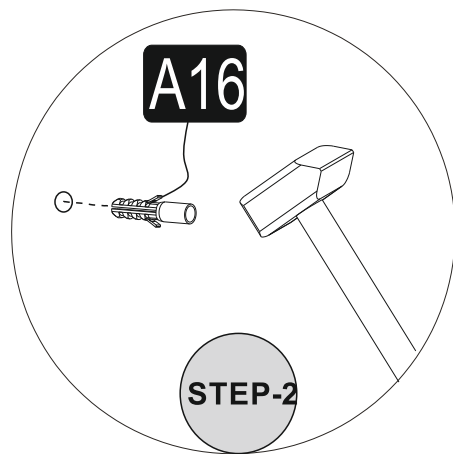
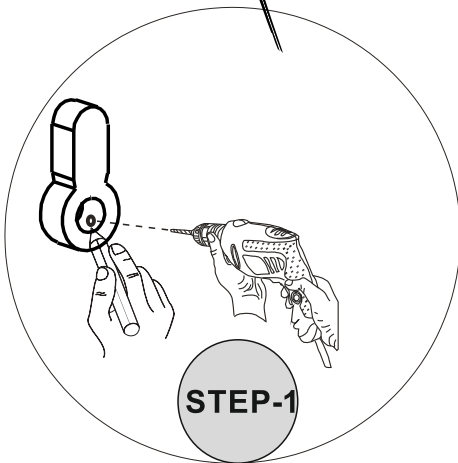
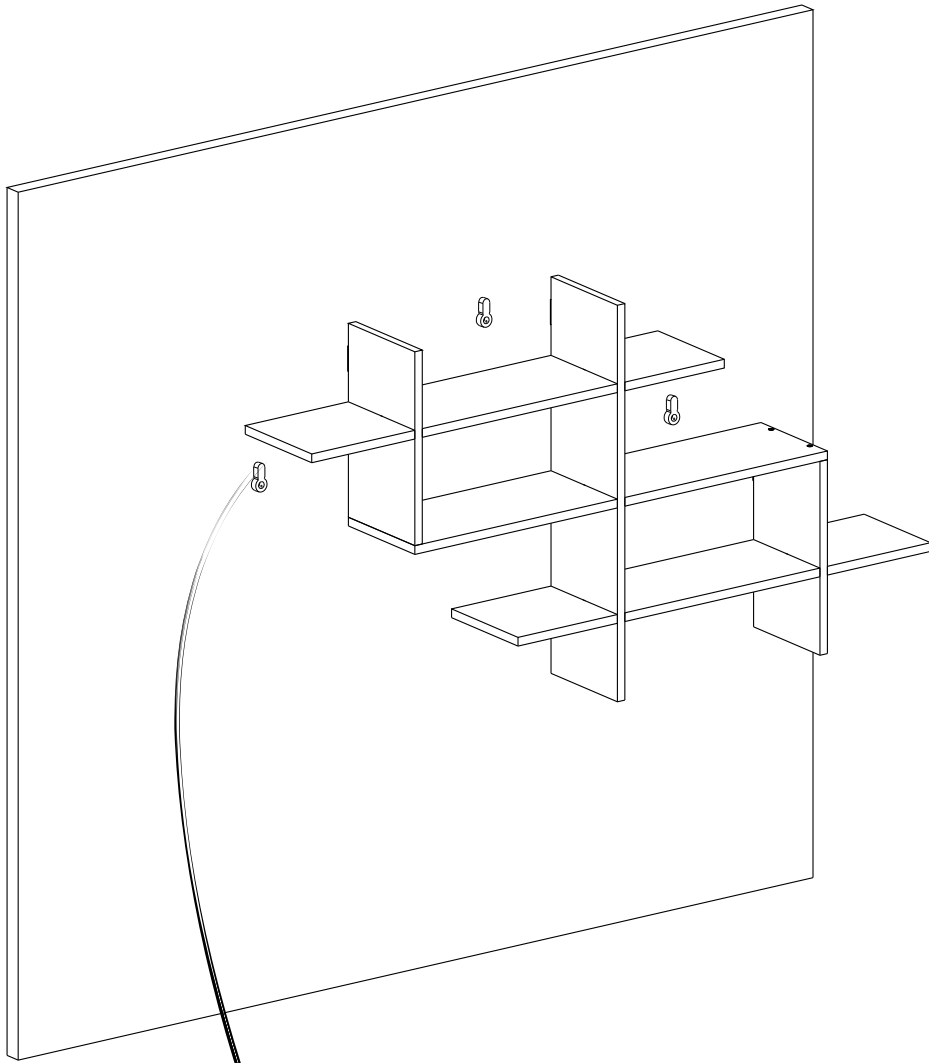

8.

