

MONTÁŽNÍ NÁVOD

MONTÁŽNY NÁVOD

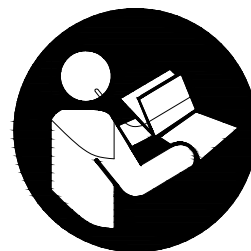

Užitečné rady:

1. Doporučujeme vám, abyste si vyhradili chvíli času na přečtení tohoto návodu k montáži a poté postupovali podle pokynů krok za krokem.
2. Obal vyhoďte až poté, co se ujistíte, že jsou všechny součásti a šrouby kompletně k dispozici.
3. Montáž výrobku by měla probíhat na měkkém podkladu, například na koberci.
4. Pro snazší montáž doporučujeme všechny šrouby zpočátku utáhnout pouze lehce. Na konci montáže šrouby utáhněte pevně (ale s citem).
5. Doporučujeme šrouby během používání postele pravidelně kontrolovat. Ujistěte se, že jsou pevně utažené.
6. Malé součástky uchovávejte mimo dosah dětí.
7. Nepoužívejte jiné než doporučené nářadí.
8. Z důvodu bezpečnosti výrobku nepoužívejte vlastní náhradní díly. Používejte pouze doplňkové nebo náhradní díly dodané výrobcem.

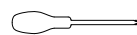

⊕ Křížový šroubovák
Křížový skrutkovač

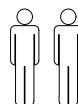

2 osoby



cca 50 minut

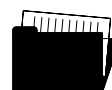

Návod k montáži si prosím uschovejte



Obal vyhoďte až poté, co jste výrobek úspěšně sestavili

Užitečné rady předtím, než začnete:

1. Odporujeme vám venovať chvíľu času pre čítanie tohto návodu a potom postupovať podľa jednoduchých pokynov krok za krokom.
2. Nevyhadzujte žiadny obal, kým sa nepresvedčíte, že máte všetky diely a balenie spojovacích prvkov.
3. Tento výrobok montujte na koberci.
4. Aby bola montáž jednoduchšia, dôrazne odporujeme, aby ste všetky spojovacie prvky pri počiatočnej montáži utiahli iba rukou. Až po dokončení montáže by mali byť všetky upevňovacie body úplne dotiahnuté.
5. Odporujeme pravidelne kontrolovať všetky upevňovacie body, aby ste sa uistili, že zostávajú úplne dotiahnuté.
6. Lepidlo a príslušenstvo uchováajte mimo dosahu detí.
7. Na montáž tohto výrobku nepoužívajte žiadne iné náradie ako odporujeme.
8. Nepoužívajte náhradné diely. Používajte iba doplnkové alebo náhradné diely dodané dodávateľom.

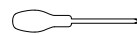

⊕ Křížový skrutkovač

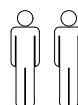

2 osoby



cca 50 minut



Montážny návod si prosím uschovejte



Obal vyhoďte až po tom, čo ste výrobok úspešne zmontovali

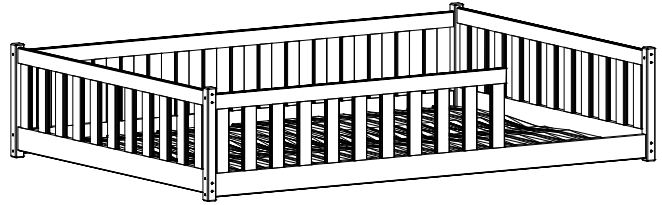
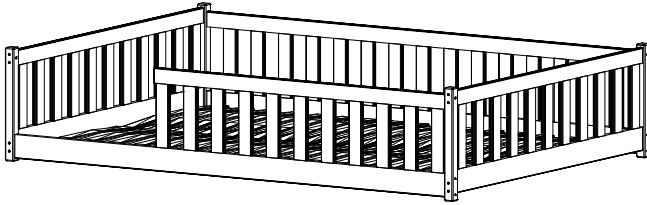

Seznam díl /Zoznam dielov

1. elo/patka (univerzální – levá/pravá) – 2 ks
elo postele (univerzálné – avé/pravé) – 2 ks.
 - 1.1 Sloupky postele (univerzální – levý/pravý) – 4 ks.
Noha (univerzálna – avá/pravá) – 4 ks.
 - 2.1 Díl 1 (univerzální – levý/pravý) – 2 kusy
Diel 1 (univerzálny – avý/pravý) – 2 ks.
2. Dlouhý bo ní díl – 1 kus
Dlhé zadné zábradlie – 1 ks.
3. Bo ní díl s ochranou proti vypadnutí (p ední) – 1 kus
Bo ný diel s ochranou proti vypadnutiu (predný) – 1 kus
4. Držáky na rošt – 4 kusy
Držiaky na rošt – 4 kusy
5. Lamelový rošt FLEX – sada 2 ks
Lamelový rošt FLEX – sada 2 ks
6. St edová p í ka roštu – 1 kus
Stredná prie ka roštu – 1 kus

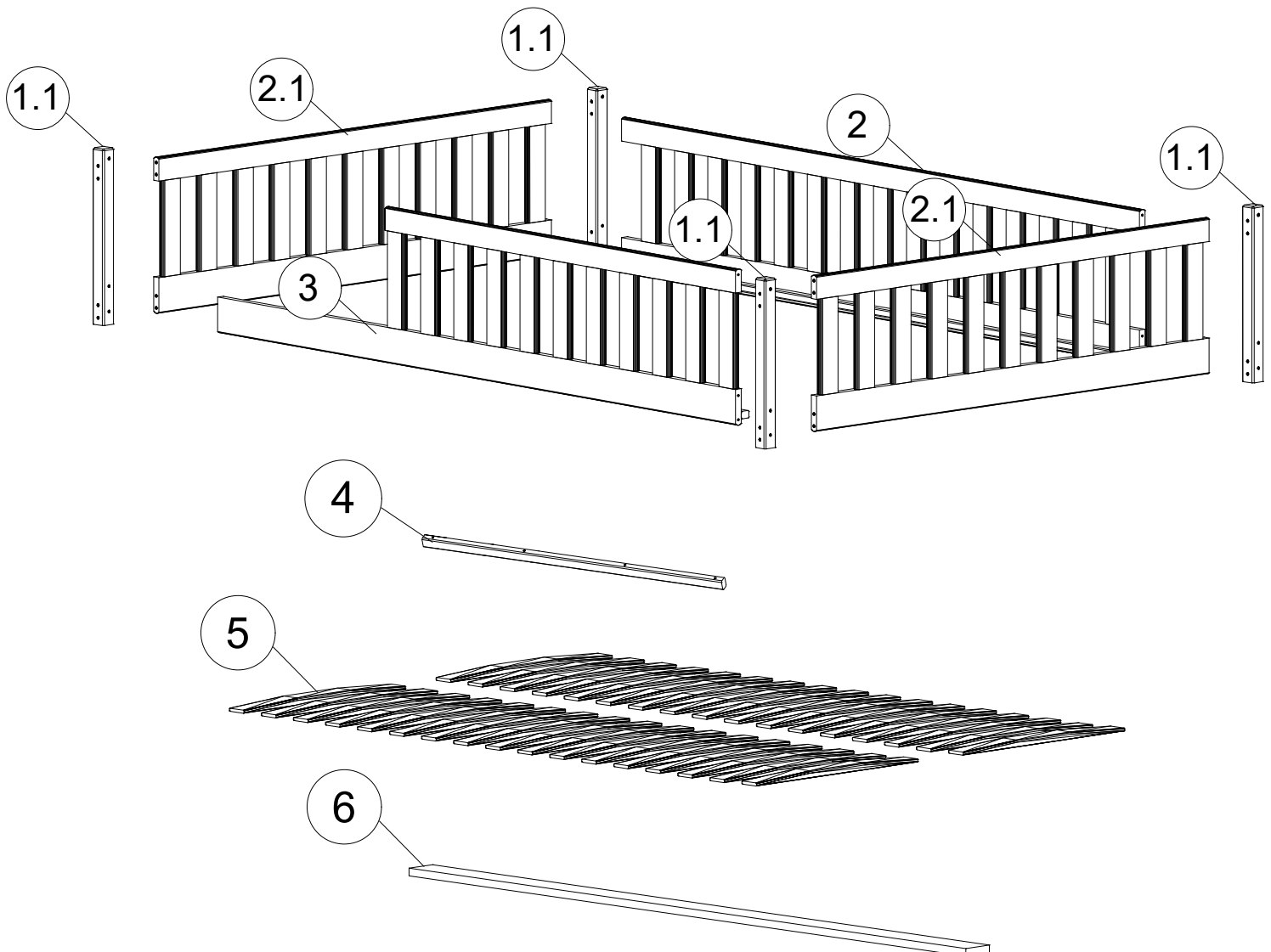

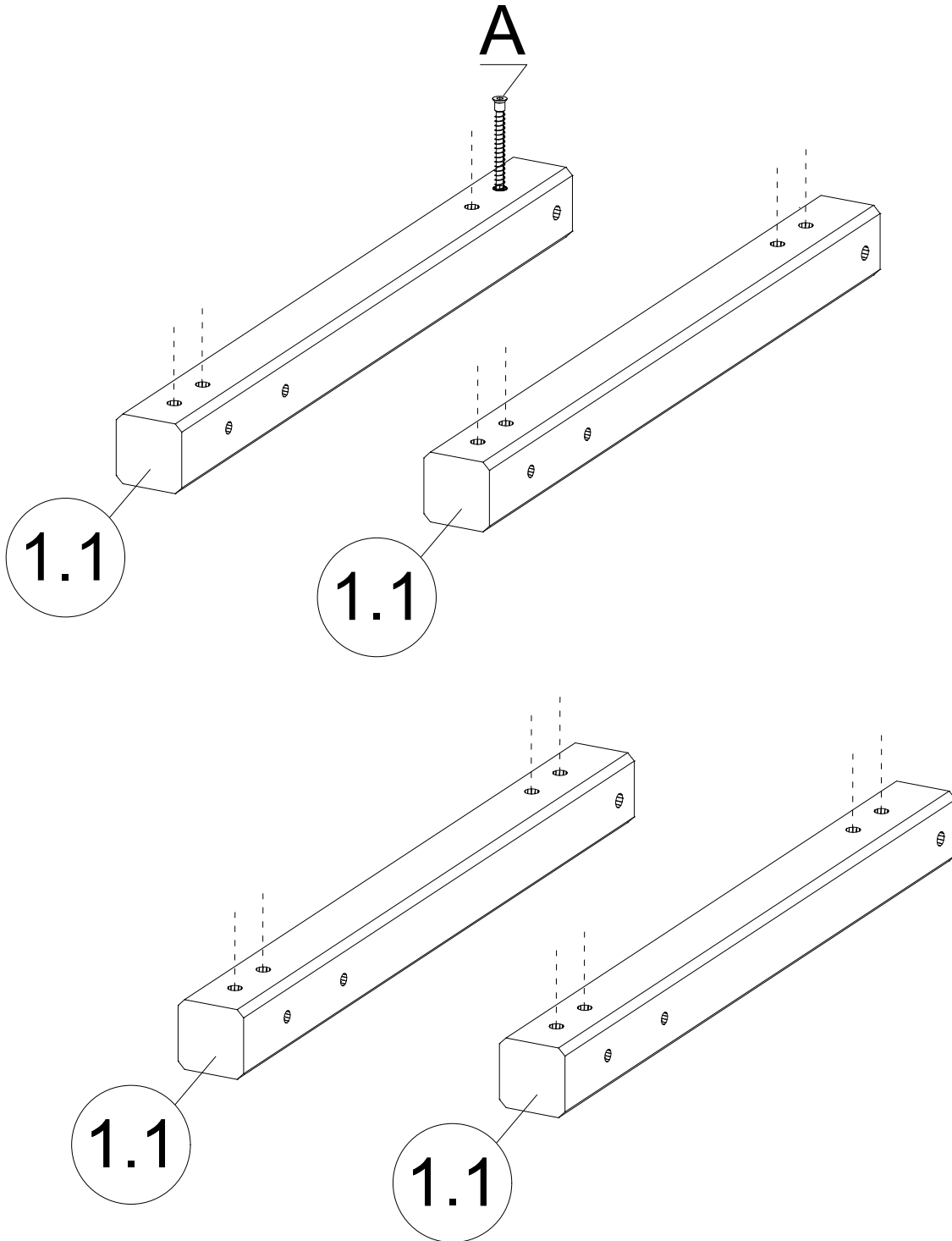
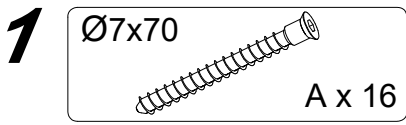
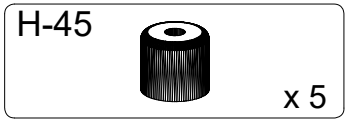
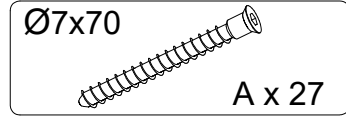
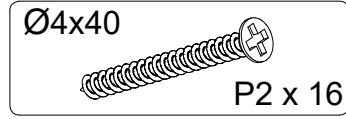
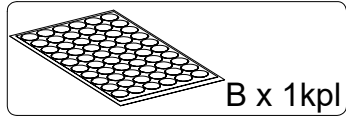
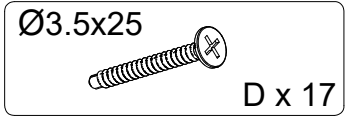

2

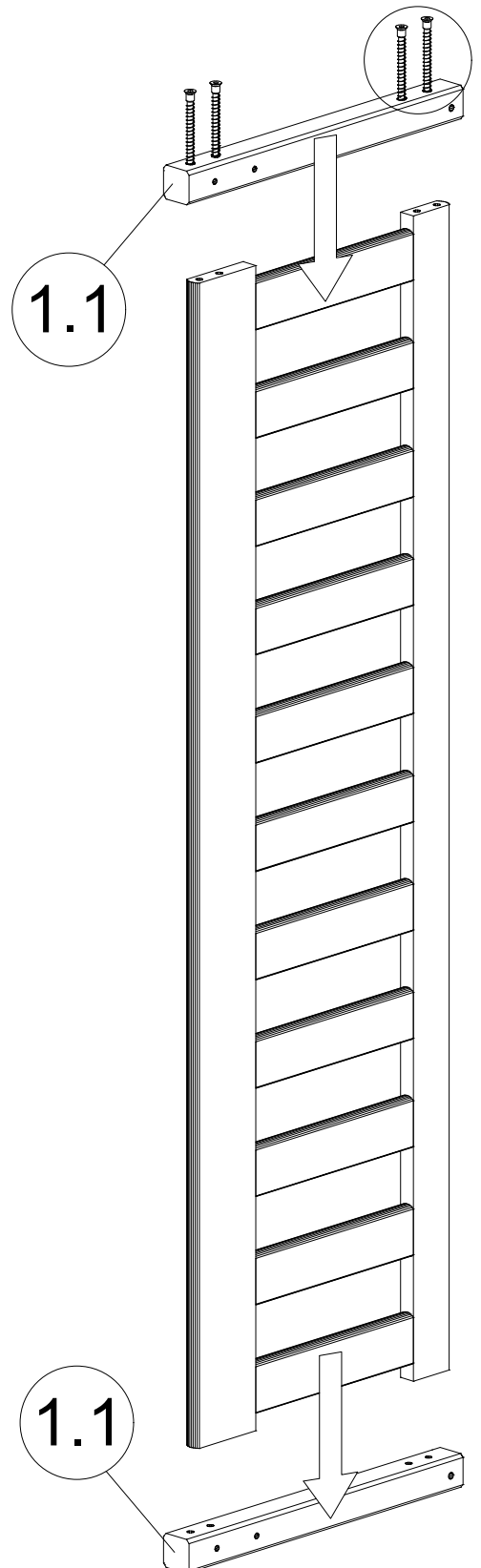
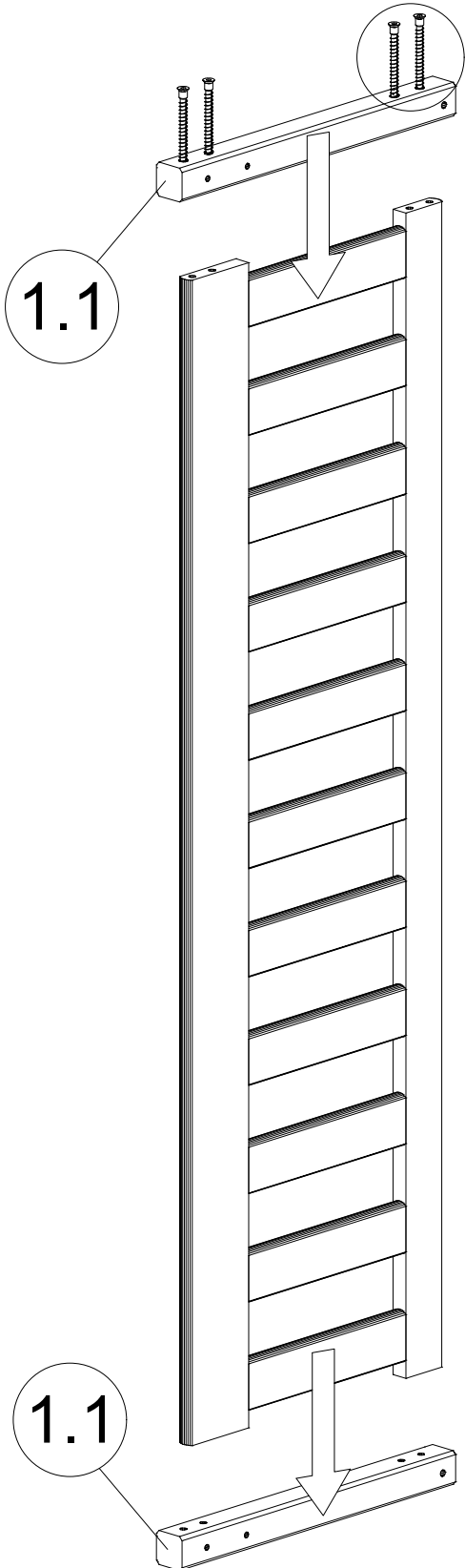
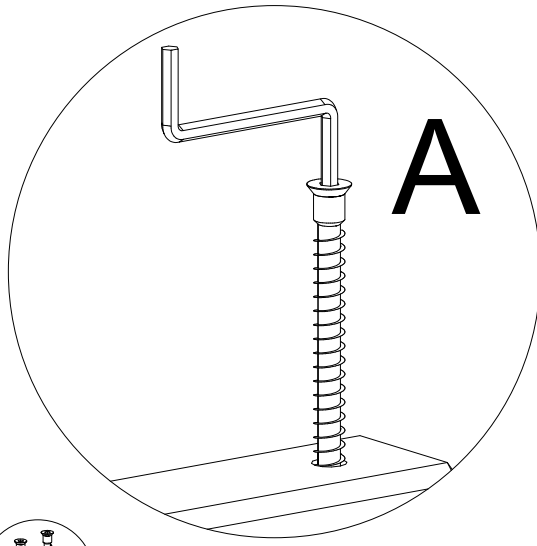

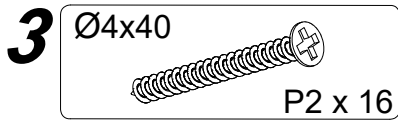

Vstup vlevo / Vchod v avo

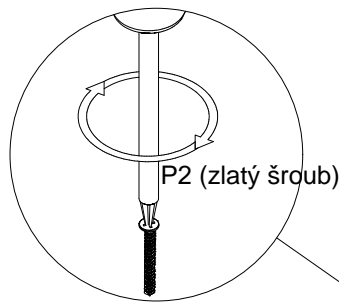
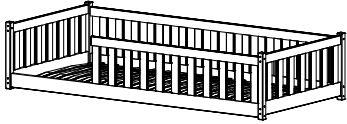

?

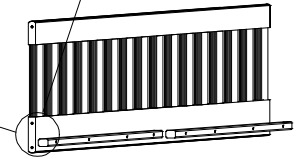
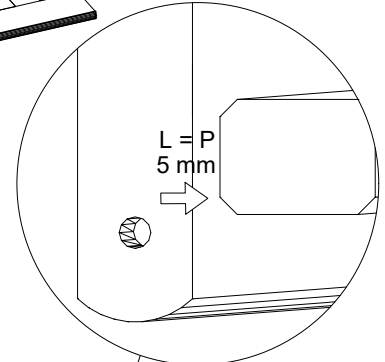
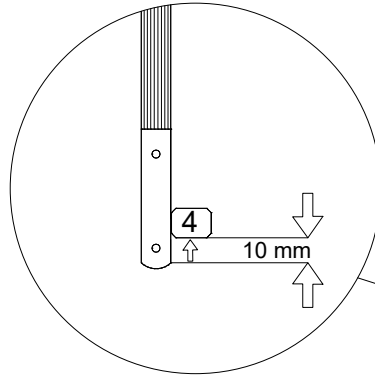
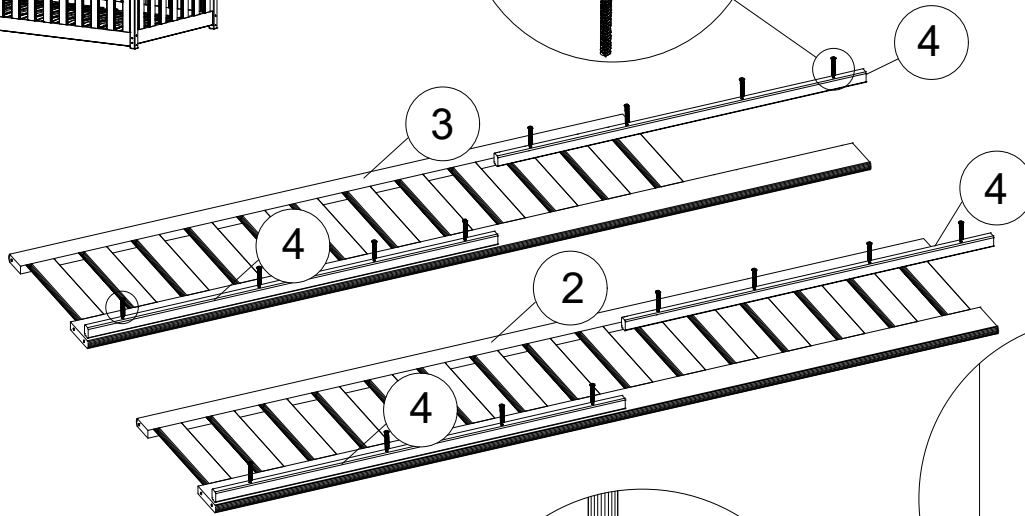
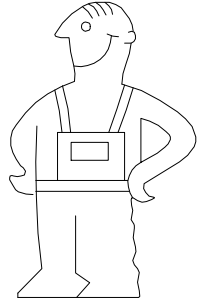

Vstup vpravo / Vchod vpravo

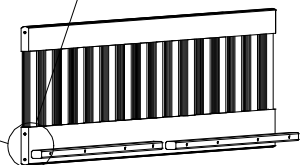
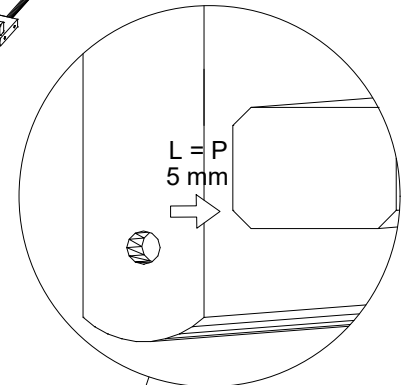
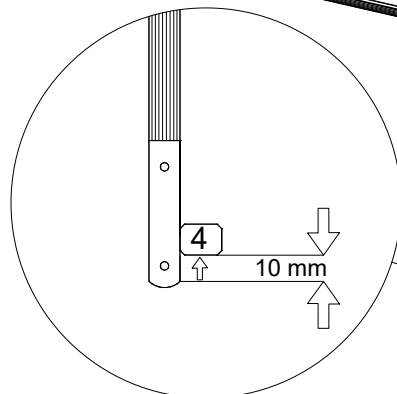
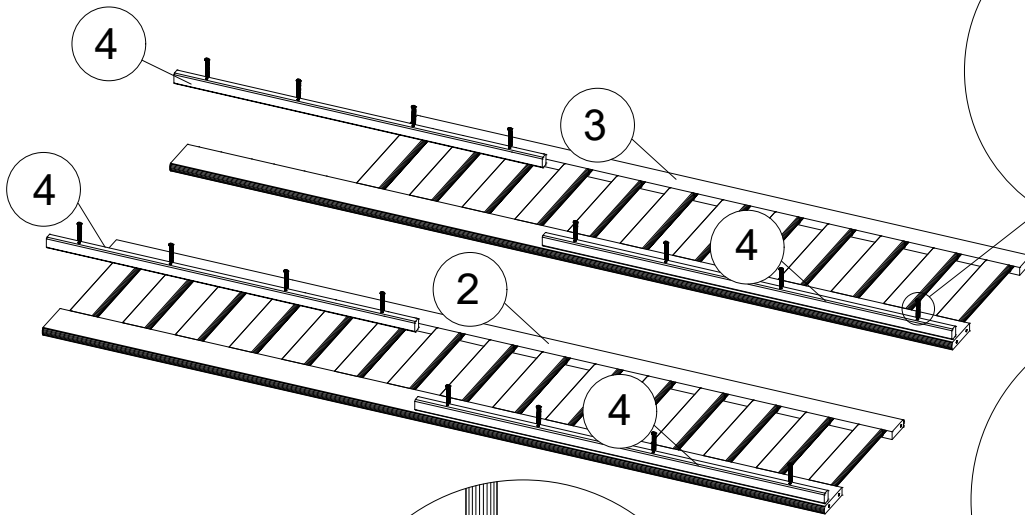
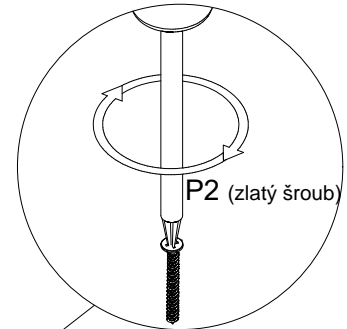
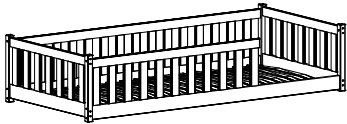

4

Ø7x70

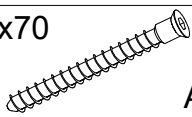

A x 11

B x 11

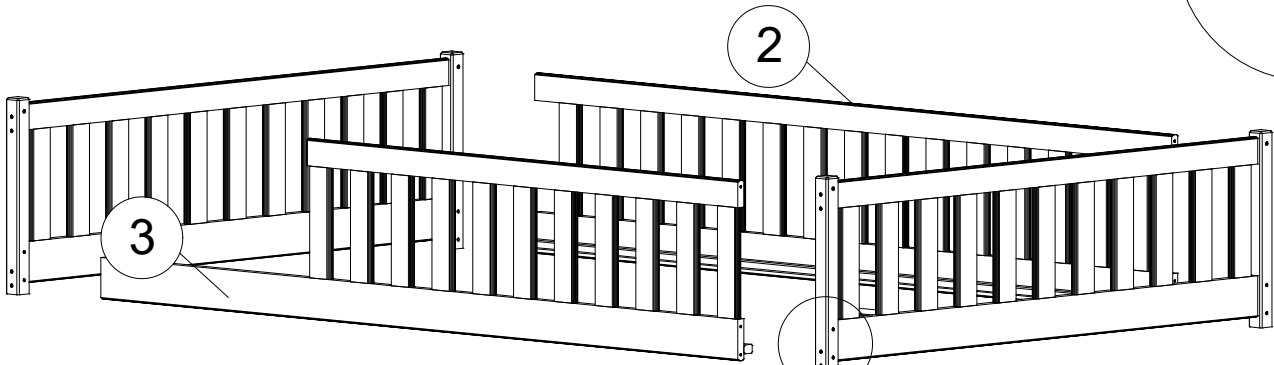
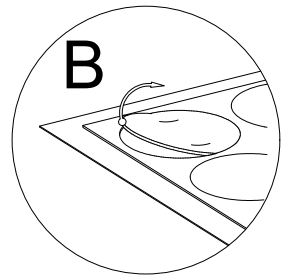
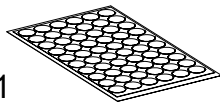

2

3

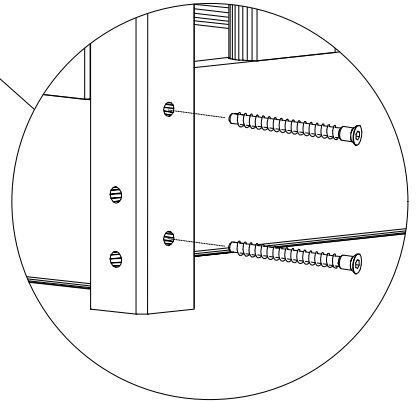

5

H-45



x 5

Ø3.5x25



D x 5

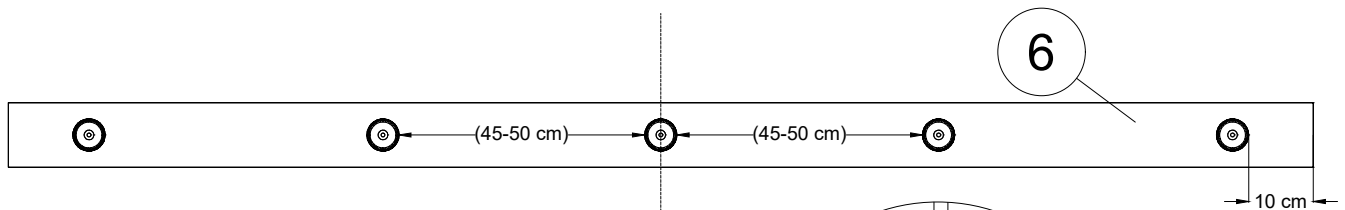

6

10 cm

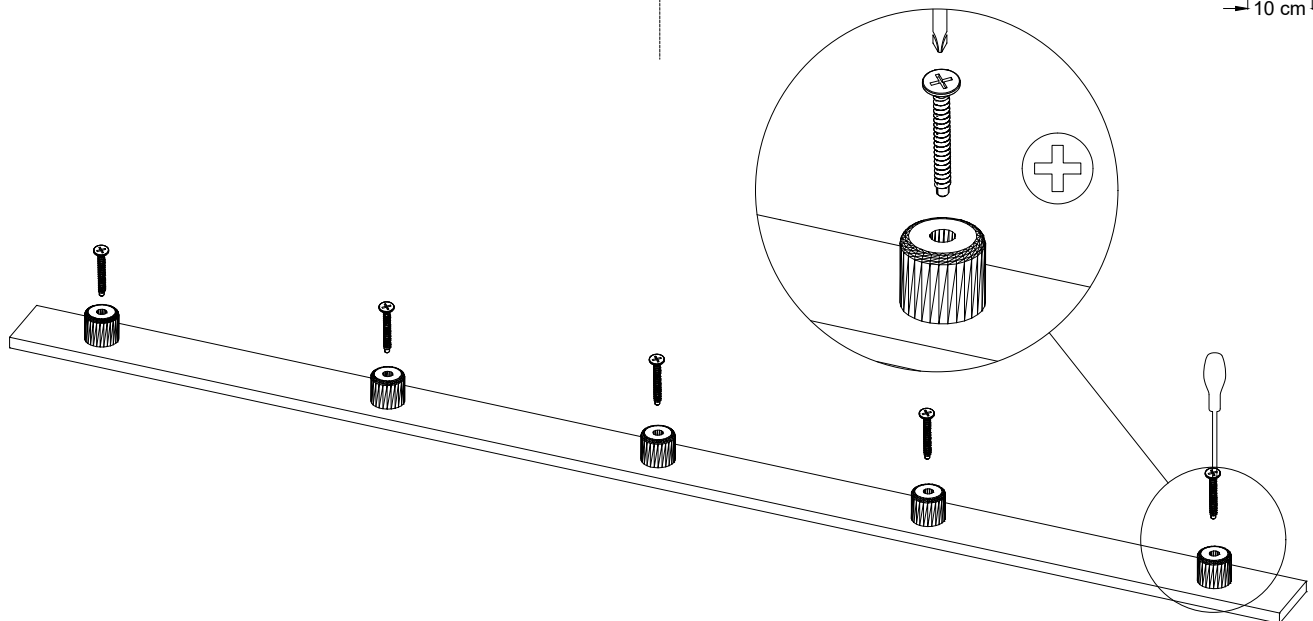

6

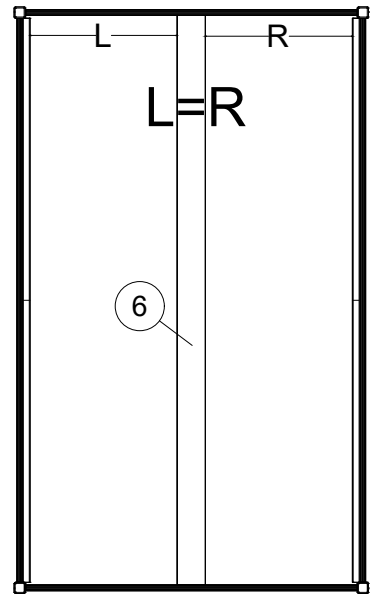
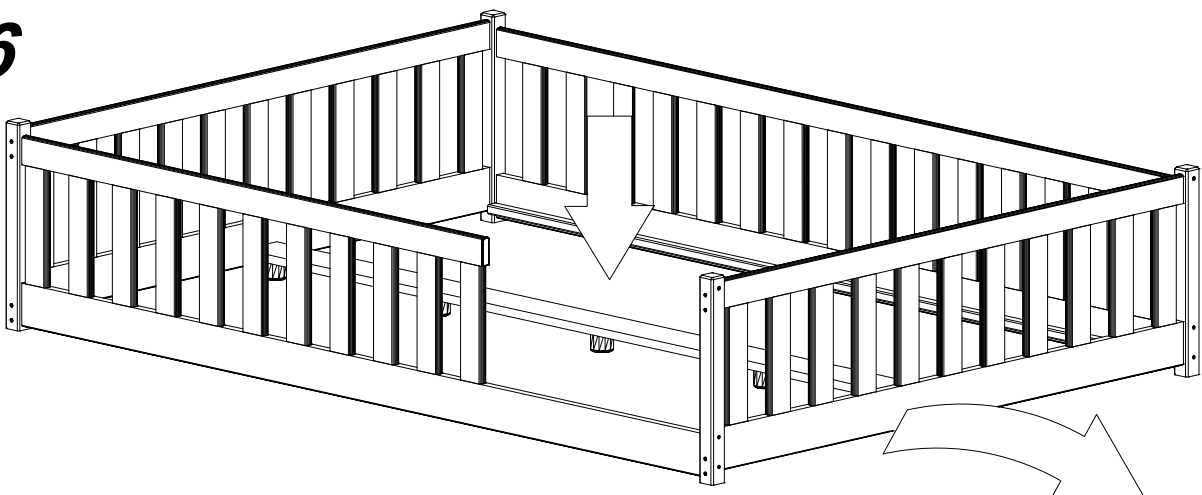

7

Ø3.5x25
D x 12

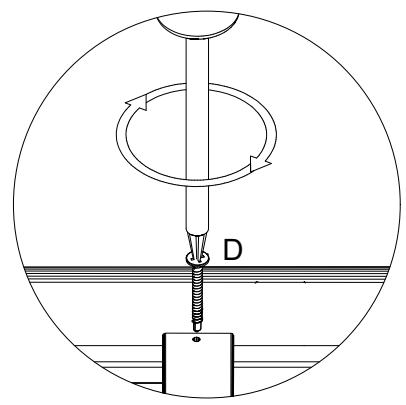
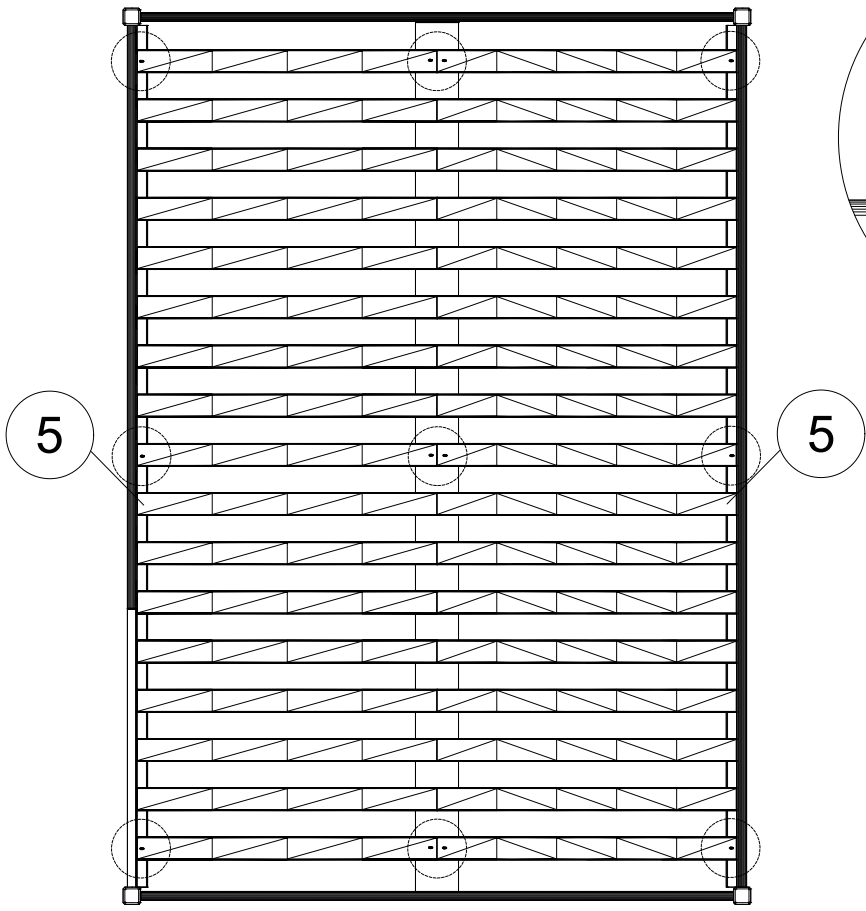

Možné zažloutnutí: Dřeva je přírodní produkt, jehož letokruhy, struktura a barva podléhají výkyvům způsobeným růstem, místem výskytu a klimatickými podmínkami. Kromě toho se odstín povrchu dřeva v průběhu času mění vlivem světla a tepla.

Všechny druhy dřeva jsou tomuto přirozenému procesu stárnutí více či méně vystaveny. Dřeva není odolné vůči světlu. Sluneční světlo, ale i rozptýlené denní světlo v interiérech, přispívá nejvíce ke změně barvy. Míra změny barvy závisí nejen na dřevě, ale také na umístění nábytku.

Všechny šrouby a šroubováky prosím utahujte opatrně a pomalu, aby nedošlo k prasknutí dřeva. Nepřipevňujte kování příliš blízko k okraji!

POZOR! Po montáži může výrobek až 72 hodin vydávat zápach. Postel proto otete lehce navlhčeným hadříkem na prach.

Možné zožltnutí: Drevo je prírodný produkt, ktorého letokruhy, štruktúra a farba podliehajú výkyvom spôsobeným rastom, miestom výskytu a klimatickými podmienkami. Okrem toho sa odtieň povrchu dreva v priebehu času mení vplyvom svetla a tepla.

Všetky druhy dřeva sú viac či menej vystavené tomuto prirodzenému procesu starnutia. Drevo nie je odolné voči svetlu. Slnečné svetlo, ale aj rozptýlené denné svetlo v interiéroch, najviac prispieva k zmene farby. Miera zmeny farby závisí nielen od dreva, ale aj od umiestnenia nábytku.

Všetky šroubky a kolíky utiahnite opatrne a pomaly, aby nedošlo k prasknutiu dreva. Kovanie nepripevňujte príliš blízko k okraju!

POZOR! Po montáži môže výrobok až 72 hodín vydávať zápach. Preto posteľ utrite jemne navlhčenou handričkou na prach.

