

Montážny návod a návod na používanie

MALAGA - železné nohy

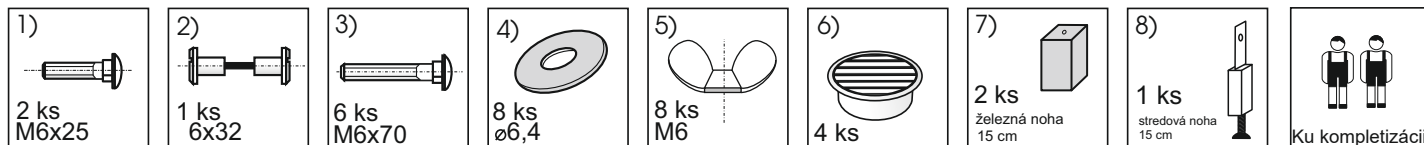

1 Montáž nožičiek - 2 korpusy

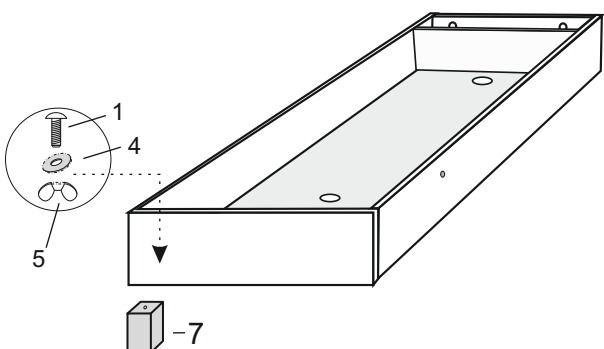

2 Montáž korpusu k čelu a stredovej nohe. Korpus položte na nosné kolíky na čele. Podložte korpus stredovou nohou. Skrutky dostatočne utiahnite.

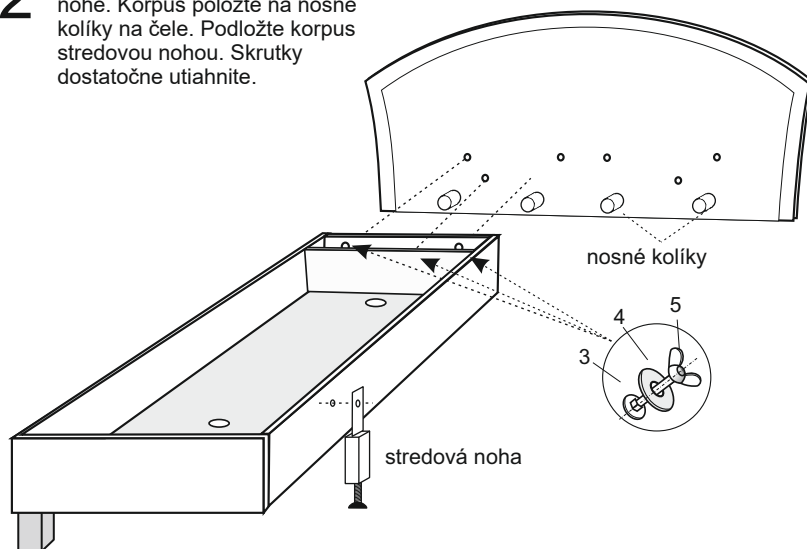

3 Montáž druhého korpusu. Spojenie korpusov so stredovou nôžkou skrutkou č. 2. Vetracie mriežky č. 6. Dotiahnutie všetkých skrutiek !!!

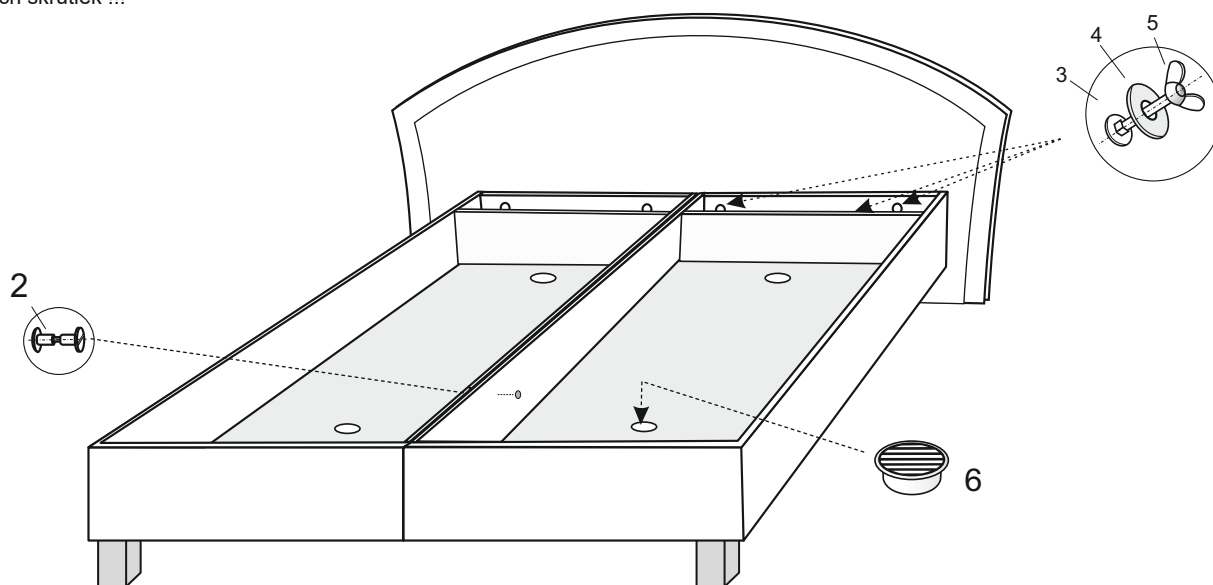

UPOZORNENIE: Stredová noha je výškovo nastaviteľná, nastavte jej výšku tak, aby vnútorné strany korpusov boli na seba navzájom rovnobežné. Úložný priestor lôžka je konštruovaný výhradne pre ukladanie lôžkovín! Maximálne zaťaženie úložného priestoru je 5 kg na m² rozmiestnenej váhy. Otváranie a zatváranie korpusu je potrebné rovnomerne - aby nedošlo ku skríženiu roštu. Nikdy neotvárajte (zatvárajte) úložný priestor za roh matracu, došlo by k poškodeniu roštu alebo kovania. V priebehu používania kontrolujte pevnosť spojov u výklopného kovania, pretože je prichytené skrutkami s maticami, ktoré sa počas používania môžu mierne uvoľniť. Preventívnu kontrolou a dotiahnutím matic predídete prípadnému uvoľneniu a skríženiu matracov. V prípade, že nemáte na rošte položený matrac, dajte pozor na to, aby sa rošt neotvoril a niekoho nezranil.

ODPORÚČANIE: V prípade krivého uloženia matracov voči úložnému priestoru lôžka spôsobené nerovnosťou podlahy či inými vplyvmi, povolte skrutky držiace matrac k výklopnému kovaniu, nastavte matrac a opäť utiahnite.

Prajeme Vám pokojný a zdravý spánok s našim výrobkom.