

1	1 x	306 x 280 x 12
2	1 x	585 x 280 x 12
3	1 x	877 x 280 x 12
4	1 x	890 x 280 x 12
5	1 x	867 x 280 x 12
6	2 x	281 x 280 x 12
7	1 x	281 x 280 x 12
8	1 x	281 x 280 x 12
9	1 x	281 x 280 x 12
10	1 x	281 x 280 x 12
11	3 x	290 x 290 x 3
12	3 x	NW box 260 x 260 x 270

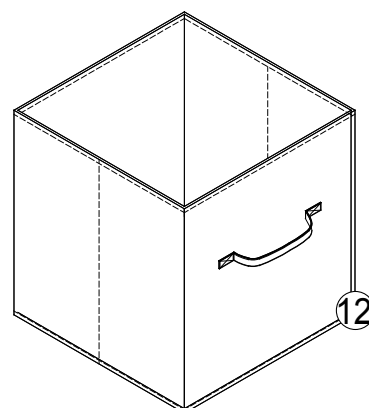

BOX 1

1 x 1, 1 x 2, 1 x 3, 1 x 4, 1 x 5, 2 x 6, 1 x 7, 1 x 8, 1 x 9, 1 x 10, 3 x 11, 3 x 12



BOX 1	
--------------	--

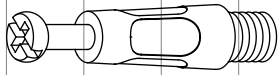

A x 22

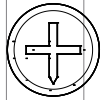

B x 22



C x 32



D x 10

A

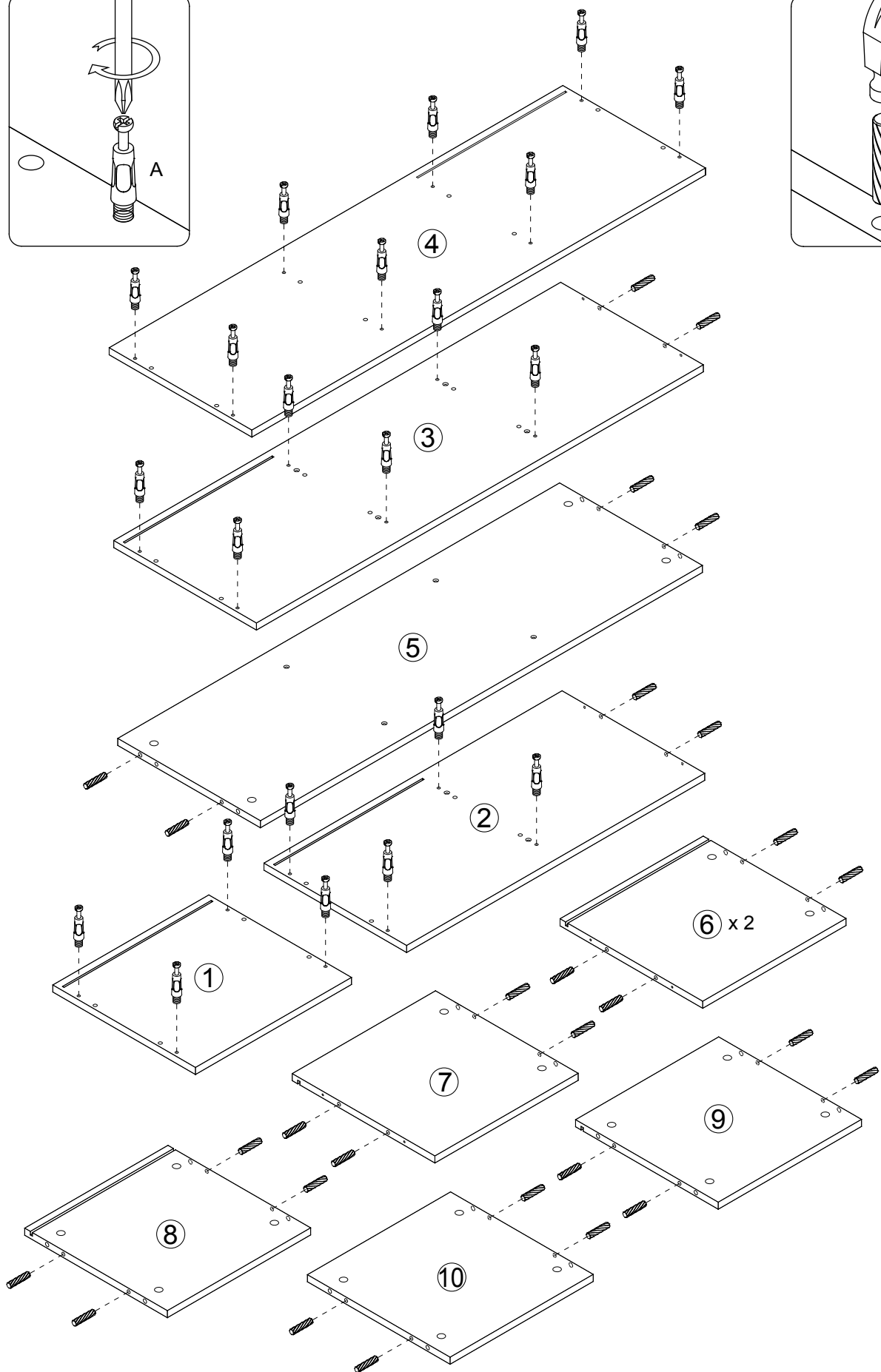
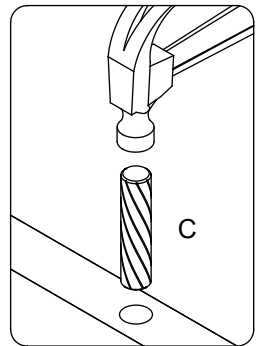
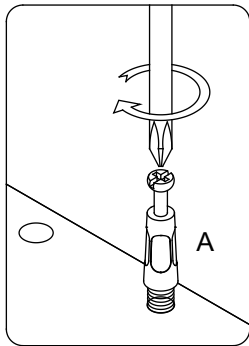

B

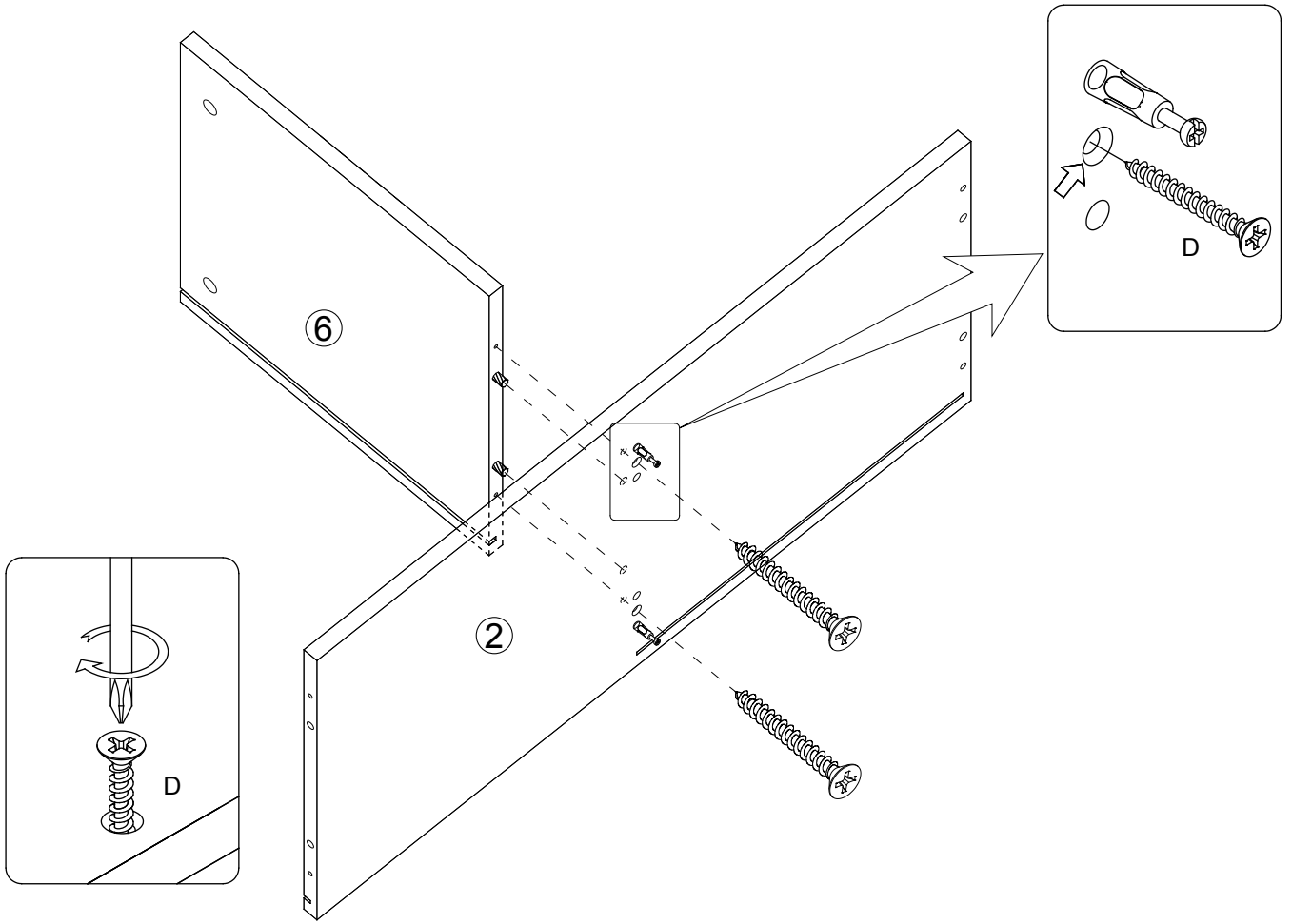

C

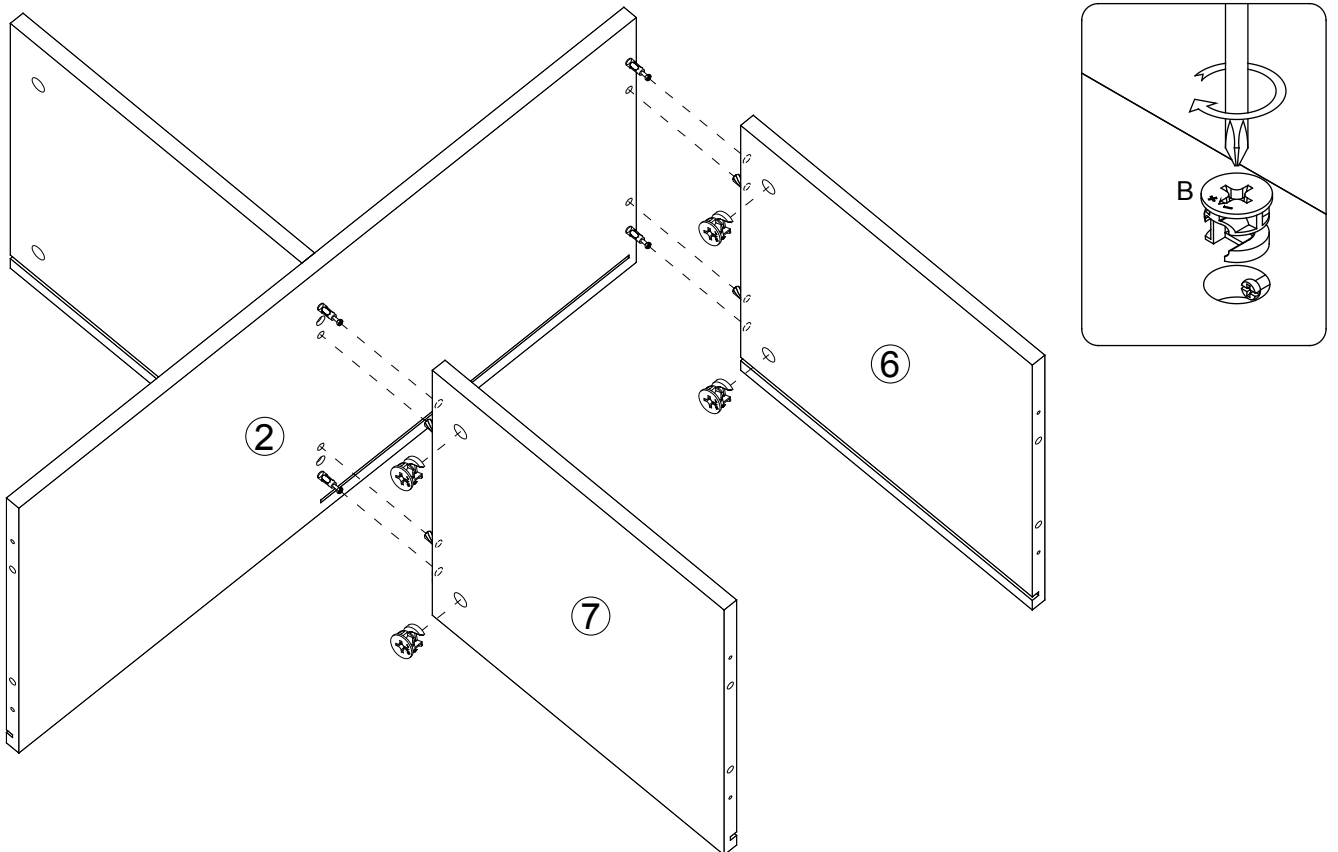

D

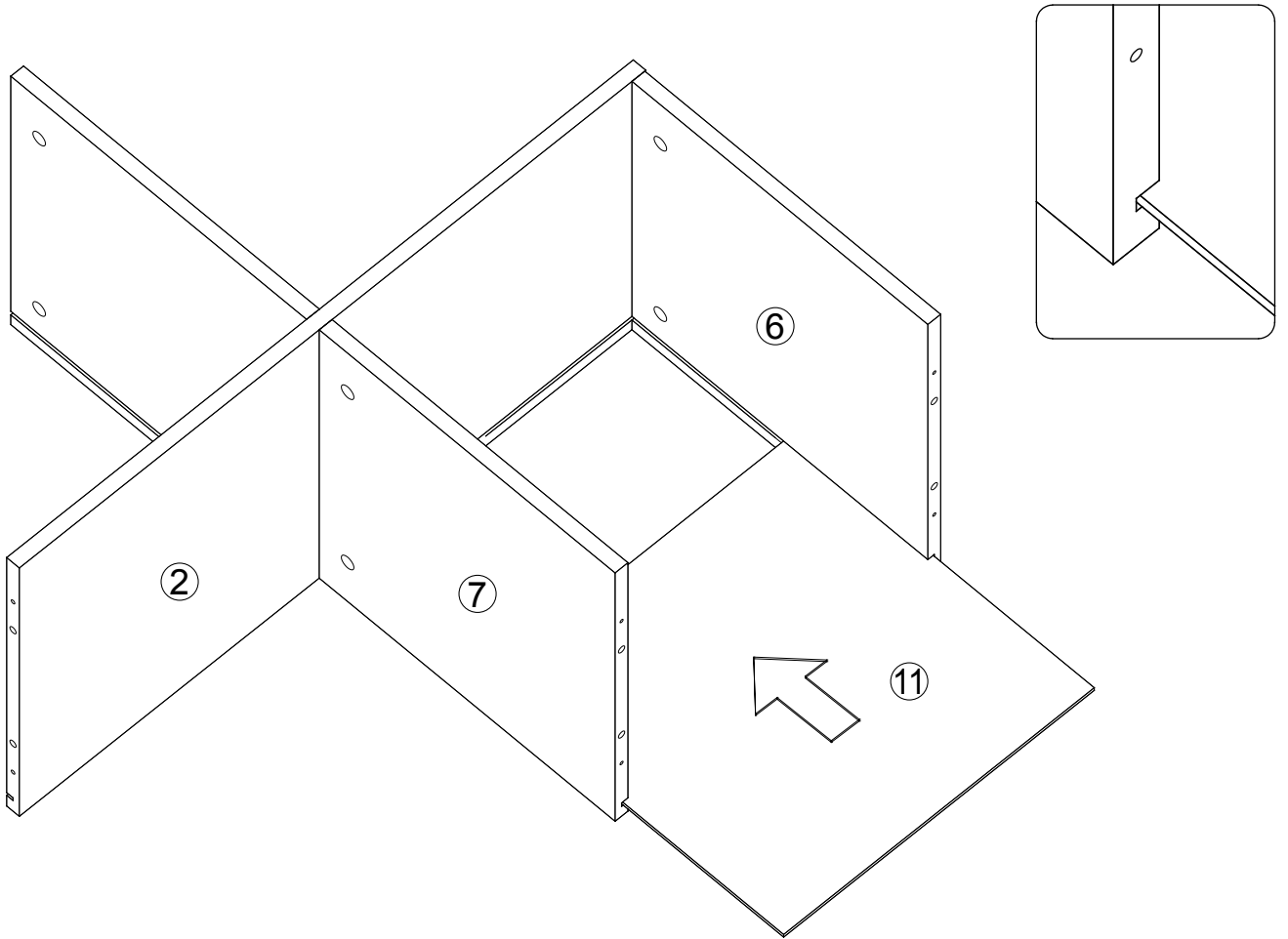

E

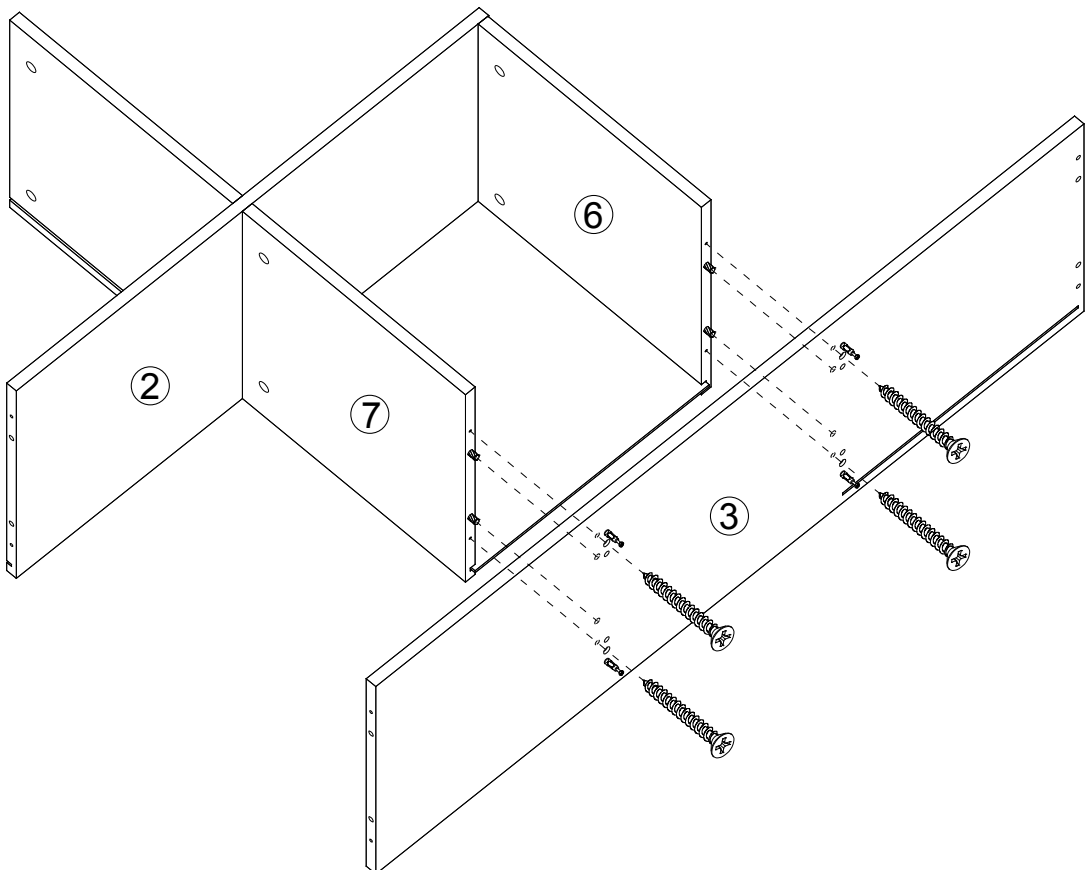

F

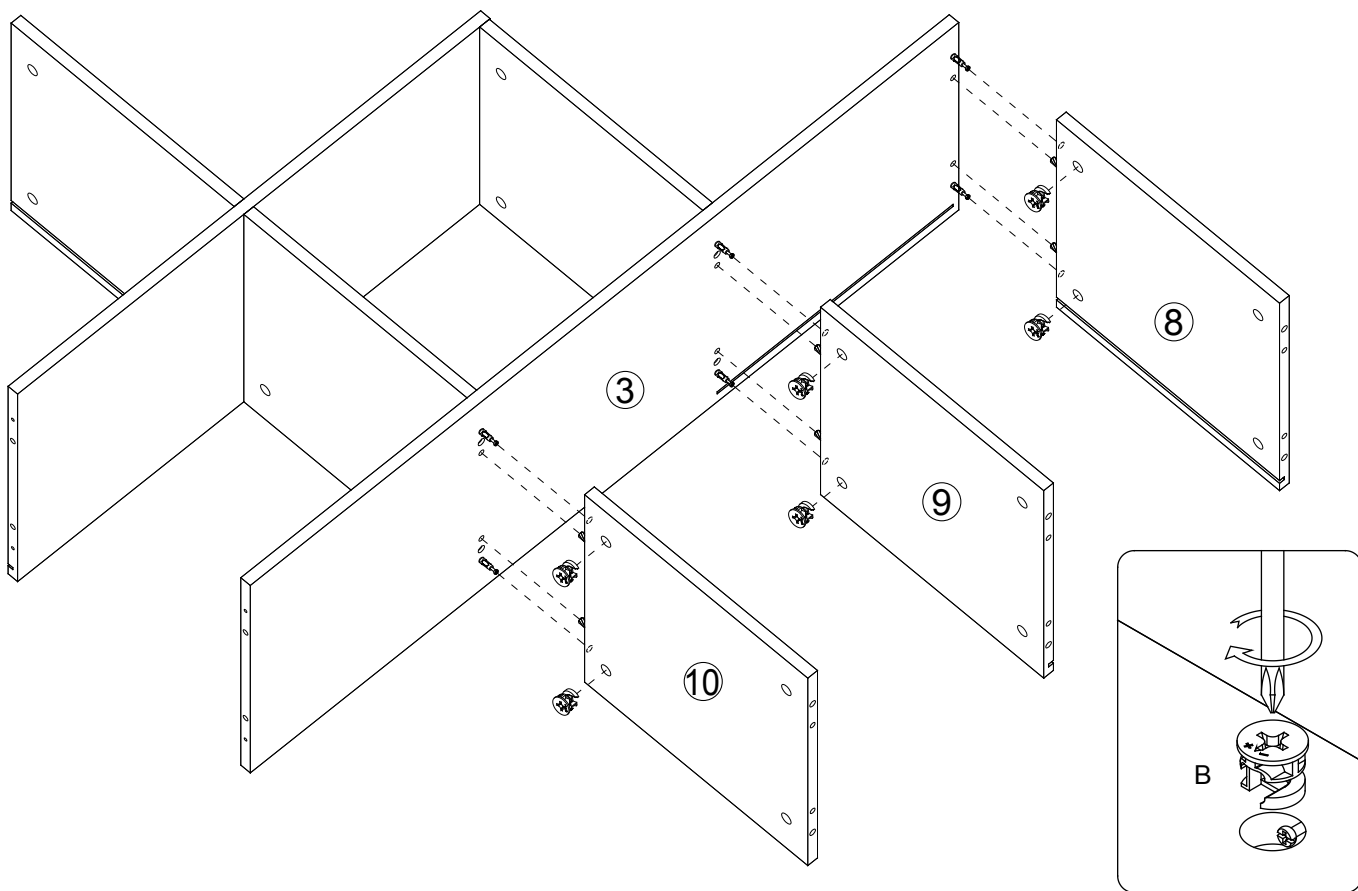

G

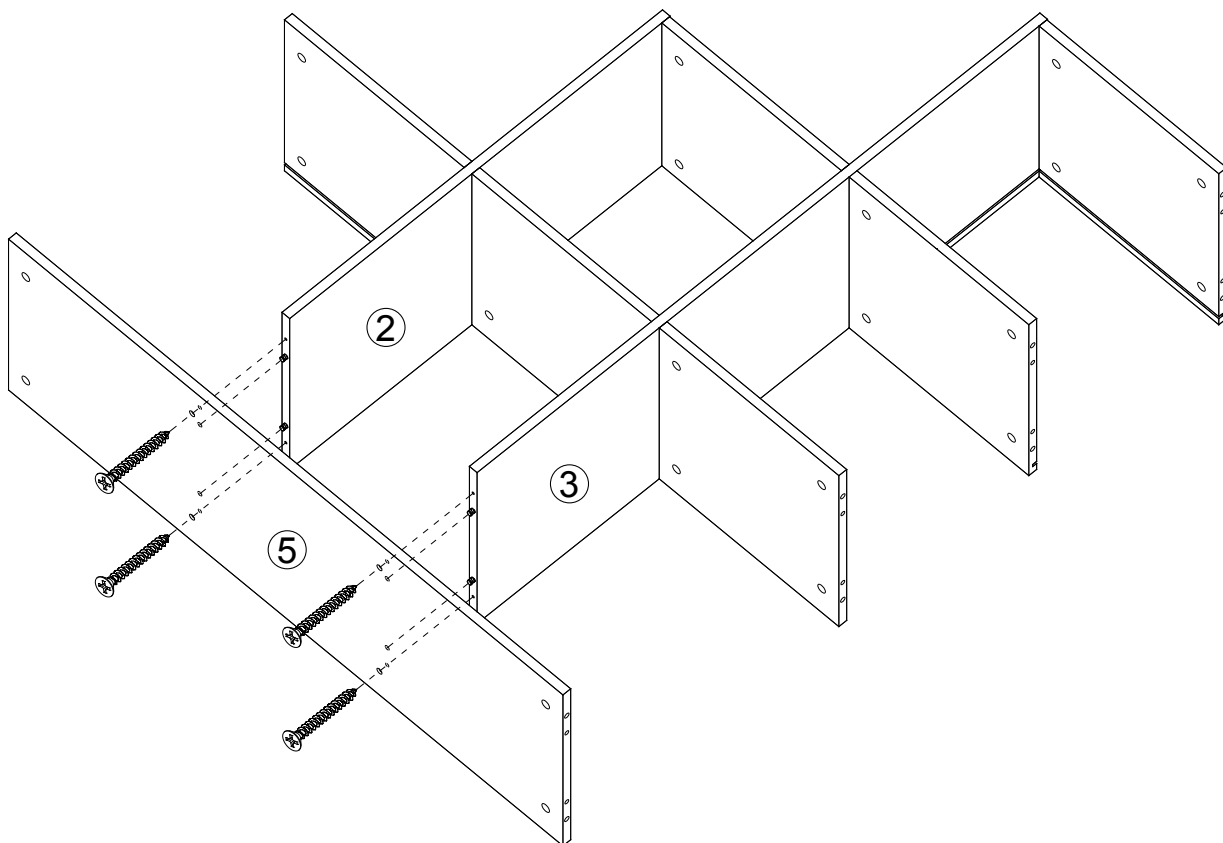

H

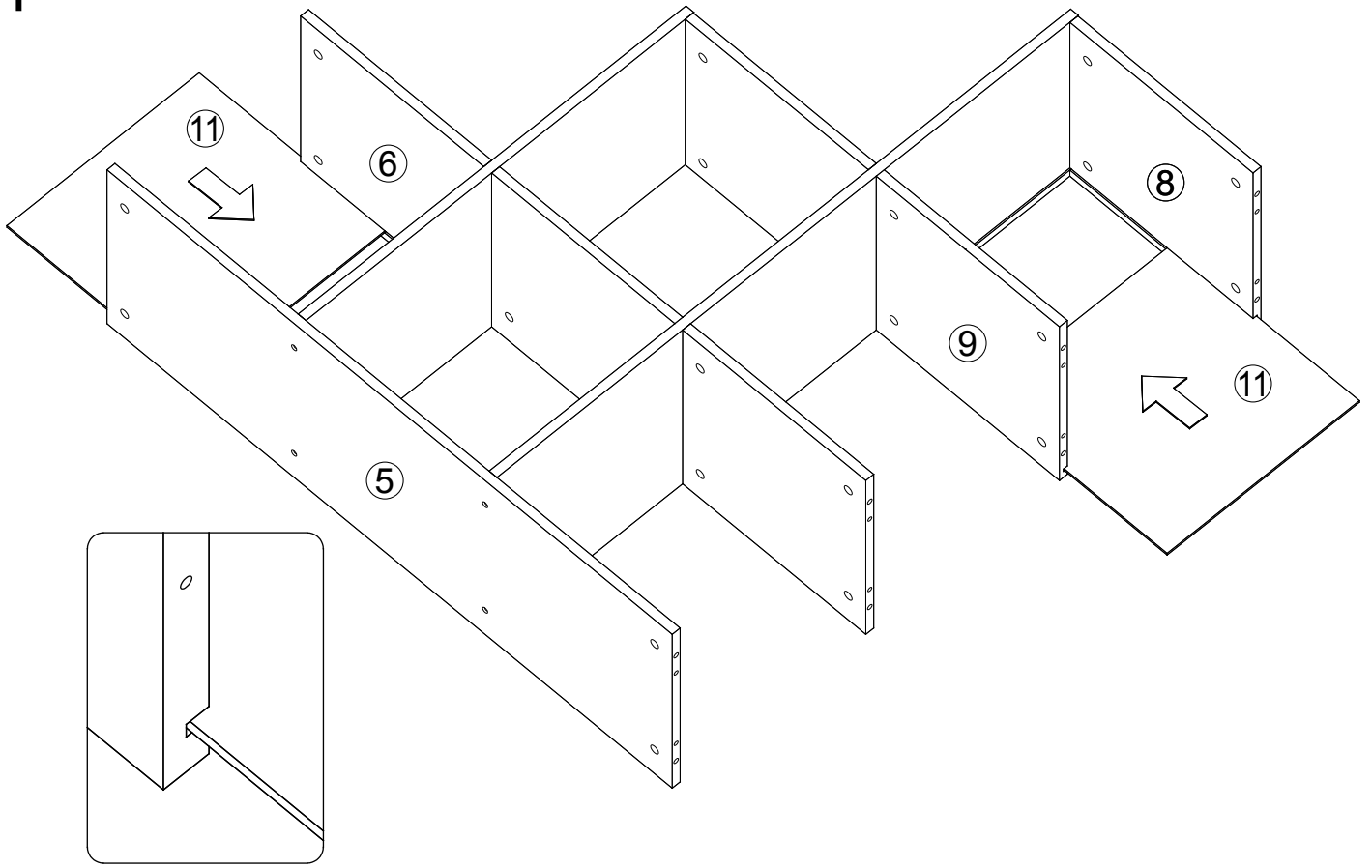

I

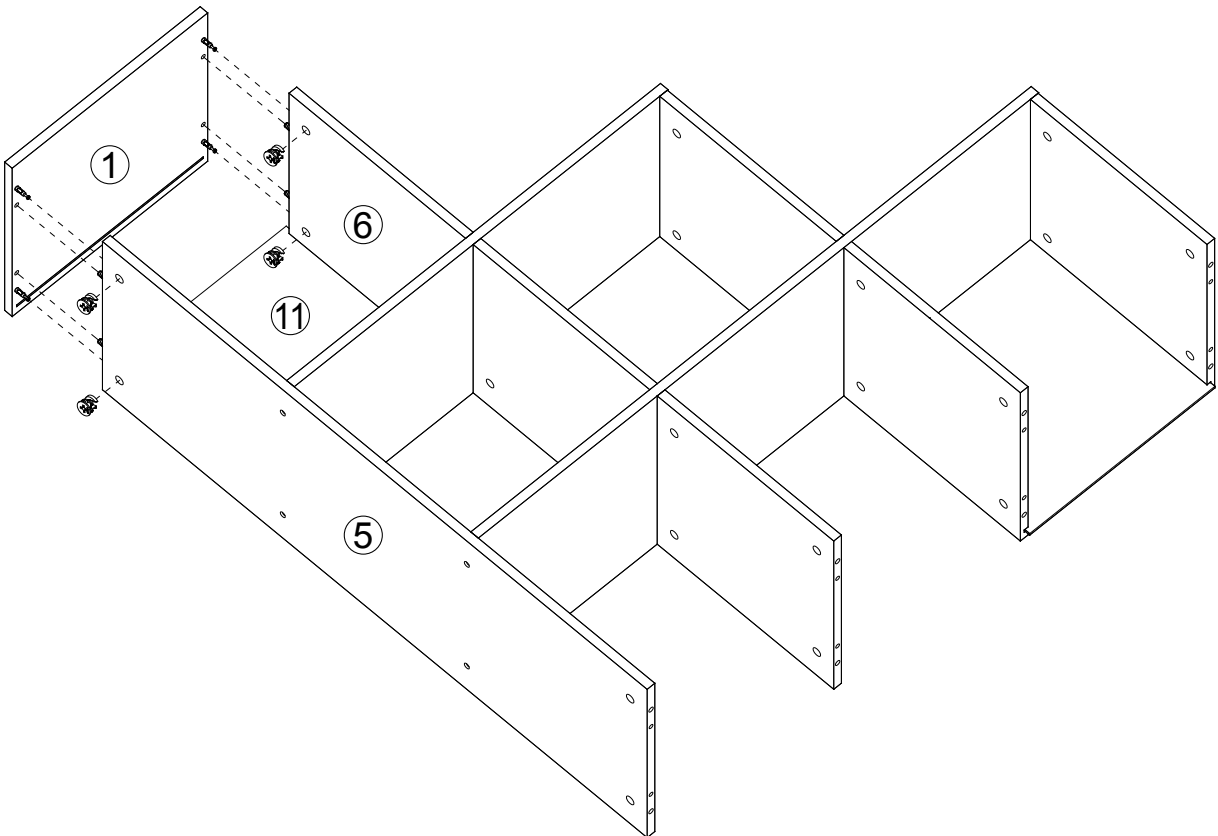

J

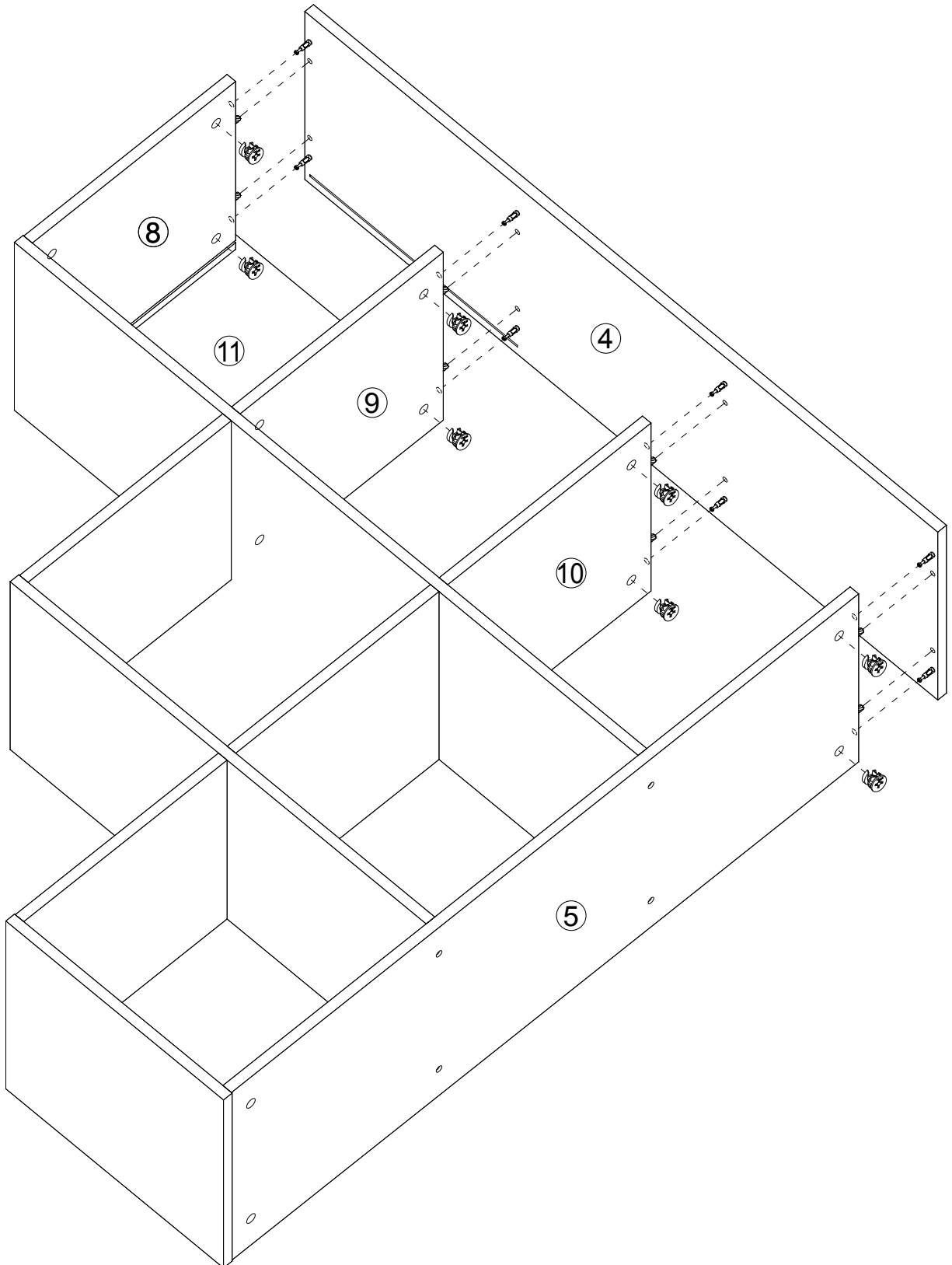

K

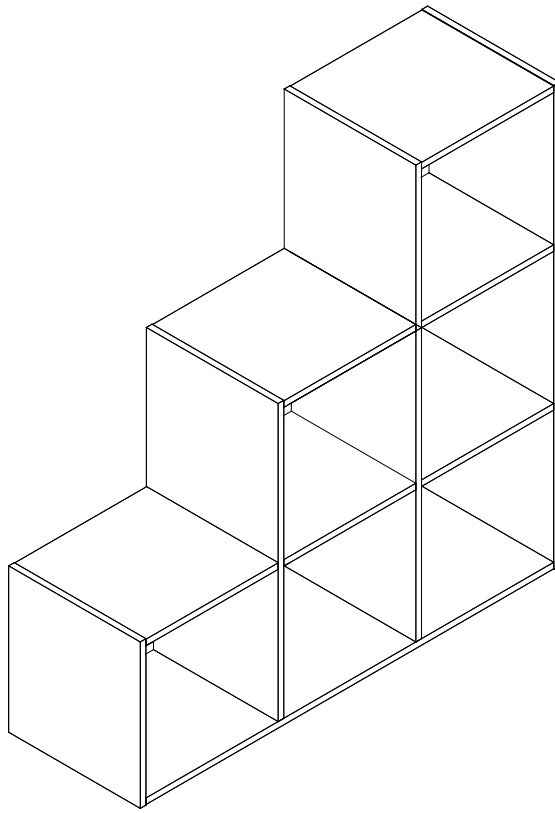

L

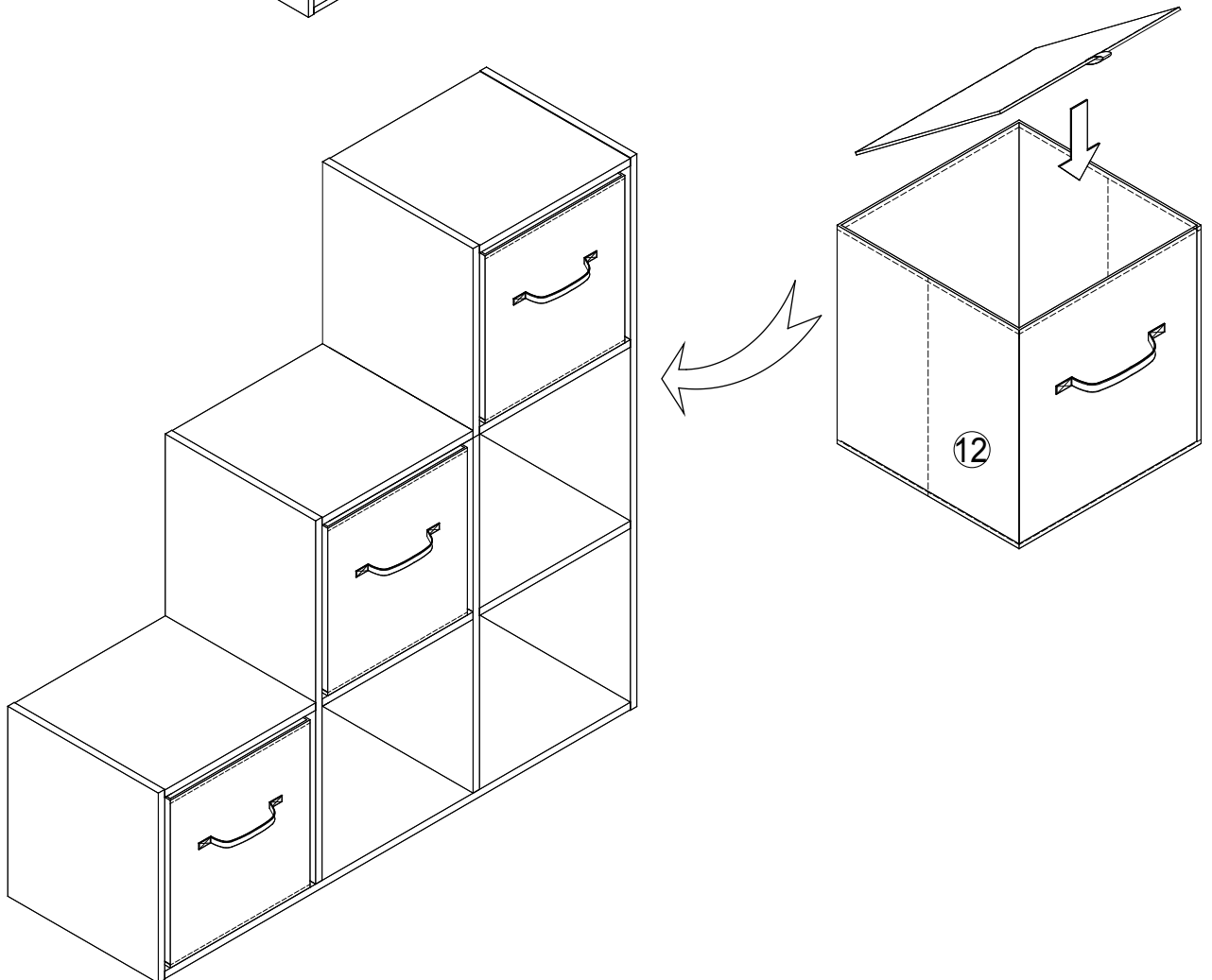

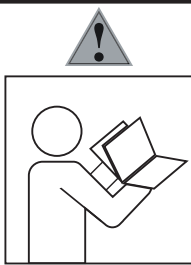

- Ⓓ Befolgen Sie stets die Anleitung des Herstellers!
- ⒸⒺ Please generally follow the manufacturer's instructions!
- ⒻⒼ Suivez toujours les instructions du fabricant!
- ⒽⒹ Volg steeds de handleiding van de producent!
- ⒺⒶ Siga siempre las instrucciones del fabricante!
- ⒺⒸ Stale przestrzegaj instrukcji producenta!

- ⒺⒸ Всегда следуйте инструкции производителя!
- ⒺⒸ Seguire sempre le istruzioni del produttore!
- ⒺⒸ Mindig tartsa be a gyártó utasításait!
- ⒺⒸ Siga sempre as instruções do fabricante!
- ⒺⒸ Vždy dodržujte pokyny výrobce!

SK Vždy dodržiavajte pokyny výrobcu!



- Ⓓ Verwenden Sie zur Reinigung nur ein feuchtes Tuch!
- ⒸⒺ Please only clean with a damp cloth!
- ⒻⒼ N'utilisez qu'un chiffon humide pour le nettoyage!
- ⒽⒹ Gebruik voor de reiniging enkel een vochtige doek!
- ⒺⒶ Para limpiar utilice sólo un paño húmedo!
- ⒺⒸ Do czyszczenia używaj wilgotnej szmatki!

- ⒺⒸ Для очистки используйте только влажную ткань!
- ⒺⒸ Per la pulizia, utilizzare solo un panno umido!
- ⒺⒸ A tisztításhoz elegendő egy nedves kendő használat!
- ⒺⒸ Para a limpeza use apenas um pano húmido!
- ⒺⒸ Pro čištění používejte pouze vlhký hadřík!

SK Na istenie používajte vlhký handriku.

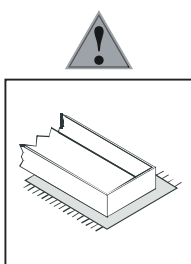

- Ⓓ Bauen Sie das Produkt auf einer Unterlage auf!
- ⒸⒺ Please mount the product on a bottom support!
- ⒻⒼ Montez le produit sur une base!
- ⒽⒹ Monteer het product op een basis!
- ⒺⒶ Monte el producto sobre una base!
- ⒺⒸ Rozkładaj produkt na podkładce!

- ⒺⒸ Собирайте изделие на подстилке!
- ⒺⒸ Montare il prodotto su un supporto!
- ⒺⒸ Az összeszereléskor helyezzen a termék alá megfelelő alátétet!
- ⒺⒸ Monte o produto numa superfície plana!
- ⒺⒸ Výrobek smontujte na pevném podkladu!

SK Produkt zmontujte na pevnom podklade.

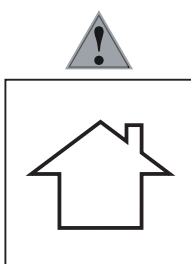

- Ⓓ Verwenden Sie das Produkt nur in Innenräumen!
- ⒸⒺ Please exclusively use the product indoors!
- ⒻⒼ N'utilisez le produit qu'à l'intérieur!
- ⒽⒹ Gebruik het product enkel binnenshuis!
- ⒺⒶ Utilice el producto sólo en interiores!
- ⒺⒸ Używaj produkt tylko w pomieszczeniach wewnętrznych!

- ⒺⒸ Используйте изделие только во внутренних помещениях!
- ⒺⒸ Utilizzare il prodotto solo in ambienti interni!
- ⒺⒸ A termék csak bel terekben használható!
- ⒺⒸ Use o produto apenas no interior!
- ⒺⒸ Používejte výrobek pouze uvnitř!

SK Tento výrobok používajte iba v interiéri.

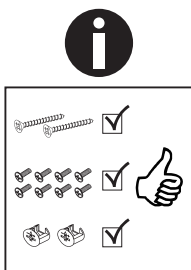

- Ⓓ Legen Sie die Beschläge zusammen und prüfen Sie die Vollständigkeit!
- ⒸⒺ Please join the fittings and verify their completeness!
- ⒻⒼ Pliez les raccords ensemble et vérifiez qu'ils sont complets!
- ⒽⒹ Leg de onderdelen samen en controleer de volledigheid!
- ⒺⒶ Junte los accesorios y compruebe que están todos!
- ⒺⒸ Rozłóż poszczególne części i sprawdź kompletność!

- ⒺⒸ Положите фурнитуру в одно место и проверьте комплектность!
- ⒺⒸ Mettere insieme le garnizioni e verificarne la completezza!
- ⒺⒸ Állítsa össze a sarokvasakat, és ellenőrizze, hogy épek-e!
- ⒺⒸ Coloque os encaixes juntos e verifique se estão completos!
- ⒺⒸ Složte armatury a zkontrolujte úplnost!

SK Zložte armatúry a skontrolujte, i je všetko kompletné.

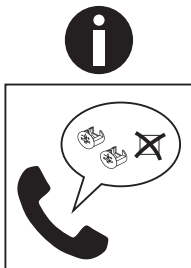

- Ⓓ Bei fehlenden Teilen kontaktieren Sie den Hersteller!
- ⒸⒺ If parts are missing, please turn to the manufacturer!
- ⒻⒼ En cas de pièces manquantes, veuillez contacter le fabricant!
- ⒽⒹ Contacteer de fabrikant als er onderdelen ontbreken!
- ⒺⒶ En el caso de que falten piezas, póngase en contacto con el fabricante!
- ⒺⒸ W razie braku części skontaktuj się z producentem!

- ⒺⒸ При отсутствии каких-либо частей обратитесь к производителю!
- ⒺⒸ In caso di pezzi mancanti, contattare il produttore!
- ⒺⒸ Ha hiányozna valamelyik elem, lépjen kapcsolatba a gyártóval!
- ⒺⒸ Em caso de peças em falta, entre em contato com o fabricante!
- ⒺⒸ Pro chýbající díly kontaktujte výrobce!

SK V prípade chýbajúcich dielov kontaktujte výrobcu.

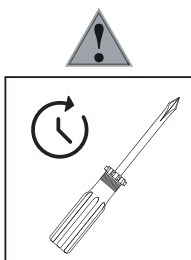

- Ⓓ Ziehen Sie die Schrauben nach einiger Zeit des Gebrauchs erneut fest!
- ⒸⒺ Please re-tighten the screws after having used the product for a while!
- ⒻⒼ Resserrer les vis après un certain temps d'utilisation!
- ⒽⒹ Draai de schroeven na een zekere gebruikstijd opnieuw vast!
- ⒺⒶ Asegure de nuevo los tornillos tras usarlo durante un tiempo!
- ⒺⒸ Po pewnym czasie użytkowania ponownie dokręć śruby!

- ⒺⒸ Спустя некоторое время использования подкрутите гайки!
- ⒺⒸ Stringere nuovamente le viti dopo un certo periodo di utilizzo!
- ⒺⒸ A használat során némi idő elteltével húzza meg újra a csavarokat!
- ⒺⒸ Reaperte os parafusos após algum tempo de uso!
- ⒺⒸ Po určité době používání šrouby znovu utáhněte!

SK Po určitej dobe používania skrutky opä dotiahnite.