

UA

ПОРЯДОК МОНТАЖУ

УВАГА! Під час монтажу елементи необхідно класти на м'яку чисту підкладку, наприклад, рушник, ковдра. Не монтувати меблі на дивані, войлоці і т.п. Недотримання вказівок виробника може призвести до появи подряпин на поверхні меблів.

1. В отвори Ø8 мм, які знаходяться в торцях елементів, забити кілки **f1**.

УВАГА! Якщо виявиться, що кілок виступає з отвору на довжину більшу ніж 10 мм, його необхідно забити, замінити іншим або зрізати, оскільки при складанні він може пошкодити бік.

ТАКІ ВИПАДКИ НЕ ПІДЛЯГАЮТЬ РЕКЛАМАЦІЇ!

2. У відповідні отвори кришок **4,5** вкрутити дюбелі ексцентричних стяжок **r16**.

3. До боків **1,2** прикрутити направляючі **w45** з підкладками **w36** шурупами **e10**, а до перегородки **3** еврошурупами **e3** і шурупами **p1**.

4. До кришки **4** прикріпити ніжки разом із цоколями стяжними гвинтами типу конфірма **e8** (стяжні гвинти **e8** закрутити так, щоб вони не виступали за кришку).

5. Скласти сегмент згідно з малюнком і з'єднати ексцентричними стяжками **r1**, використовуючи для цього ключик **z1**.

6. Прикріпити планку **10** кілками **f1**, використовуючи клей **y1**.

7. Покласти корпус сегмента фасадом вниз на рівну поверхню, вирівняти бокові стінки так, щоб діагоналі були рівними.

8. Прибити задню стінку **15** цвяхами **l1**, перед цим вставити з'єднувальну планку **16**.

9. Скласти шухляди згідно з малюнком.

10. Прикрутити ручки **c35**, використовуючи гвинти **j1**.

RU

ОЧЕРЕДНОСТЬ МОНТАЖА

ВНИМАНИЕ! Во время монтажа элементы следует класть на мягкую чистую подкладку, например: полотенце, одеяло. Не монтировать мебель на диване, войлоке и т.п. Несоблюдение указанных производителем может привести к появлению царапин на поверхности мебели.

1. В отверстия Ø8 мм, которые находятся в торцах элементов, вбить шканты **f1**.

ВНИМАНИЕ! В случае, если шкант выступает из отверстия более чем на 10 мм, его необходимо добить, заменить другим или срезать, поскольку он при монтаже может повредить боковую стенку.

ТАКИЕ СЛУЧАИ НЕ ПОДЛЕЖАТ РЕКЛАМАЦИИ!

2. В соответствующие отверстия крышек **4,5** вкрутить дюбеля эксцентрических стяжек **r16**.

3. К бокам **1,2** прикрутить направляющие **w45** вместе с подкладками **w36** шурупами **e10**, а к перегородке **3** еврошурупами **e3** и шурупами **p1**.

4. К крышке **4** прикрутить ножки вместе с цоколями стяжными винтами типа конфирмат **e8** (стяжные винты **e8** закрутить так, чтобы они не выступали за крышку).

5. Собрать сегмент в соответствии с рисунком и соединить эксцентрическими стяжками **r1**, используя для этого ключик **z1**.

6. Прикрепить планку **10** шкантами **f1**, используя клей **y1**.

7. Положить корпус сегмента лицевой стороной вниз на ровную поверхность, выровнять боковые стенки так, чтобы диагонали были равны.

8. Прибить заднюю стенку **15** гвоздями **l1**, перед этим вставить соединительную планку **16**.

9. Собрать выдвижные ящики в соответствии с рисунком.

10. Прикрутить ручки **c35**, используя винты **j1**.

ІНСТРУКЦІЯ МОНТАЖУ | ИНСТРУКЦИЯ МОНТАЖА

Система СОНАТА

Комод - 8s

ГАБАРИТНІ РОЗМІРИ:

ширина 153,5 см

висота 90,5 см

глибина 44,5 см

ГАБАРИТНЫЕ РАЗМЕРЫ:

ширина 153,5 см

висота 90,5 см

глибина 44,5 см

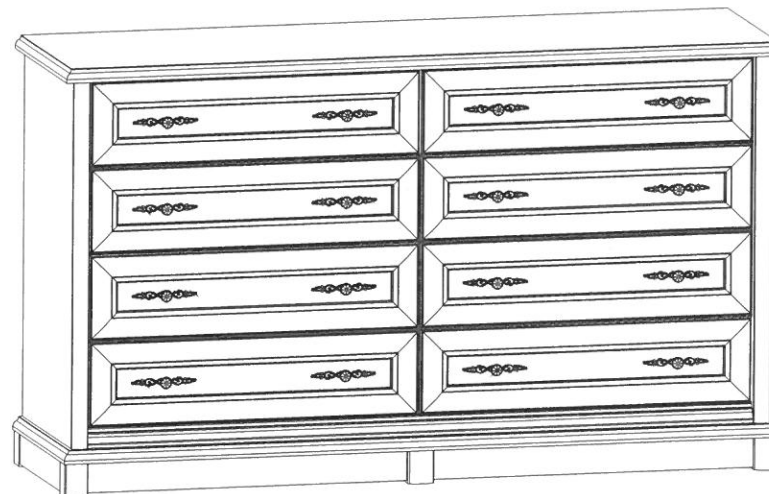

УВАГА !!!

Шановний Клієнте!

У разі виявлення в комплектації пакета відсутності будь-якого елемента або наявності браку

обов'язково!!! -

етикетку-ярлик з даного пакета і **інструкцію монтажу** з відміткою кода цього елемента повернути продавцю.

При відсутності **етикетки-ярлика** рекламація не приймається!

ВНИМАНИЕ !!!

Уважаемый Клиент!

В случае обнаружения в комплектации пакета отсутствия какого-либо элемента или наличия брака

обязательно!!! -

этикетку-ярлик с данного пакета и **инструкцию монтажа** с пометкой кода этого элемента вернуть продавцу.

При отсутствии **этикетки-ярлика** рекламація не принимается!



Виробник:
ТзОВ "ГЕРБОР-ХОЛДІНГ"
Україна, м. Володимир-Волинський
вул. Луцька, 211а
тел.: 2-33-33; 2-29-03



Производитель:
ТОО "ГЕРБОР-ХОЛДІНГ"
Украина, г. Владимир-Волынский
ул. Луцкая, 211а
тел.: 2-33-33; 2-29-03

Фурнітура Фурнітура	16x c35 ¹	16x c35 ²	12x Ø6x13 мм e3	6x Ø7x60 мм e8	24x Ø6,0x31 мм e10
32x Ø5x50 мм e32	32x Ø8x30 мм f1	16x M4x20 мм j1	55x l1	12x Ø3,5x13 мм p1	16x Ø3,5x16 мм p25
32x Ø3x12 мм p54	44x Ø15 #16 r1	44x r16	38x s2	8x 333 мм t34	24x w36
8x 350 мм w45 ^{DR}	8x 350 мм w45 ^{CR}	8x 350 мм w45 ^{DL}	8x 350 мм w45 ^{CL}	1x КЛЕЙ y1	1x z1

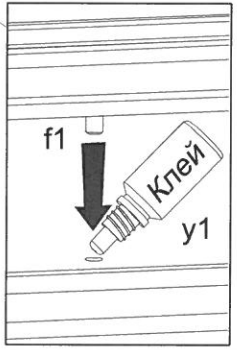
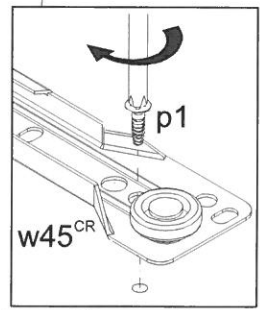
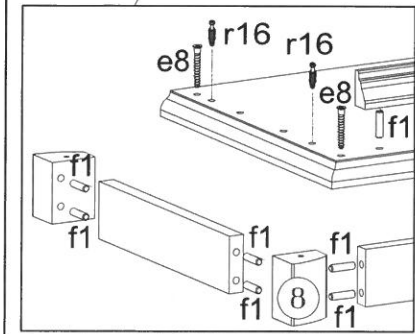
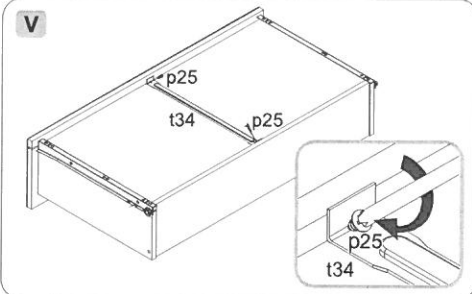
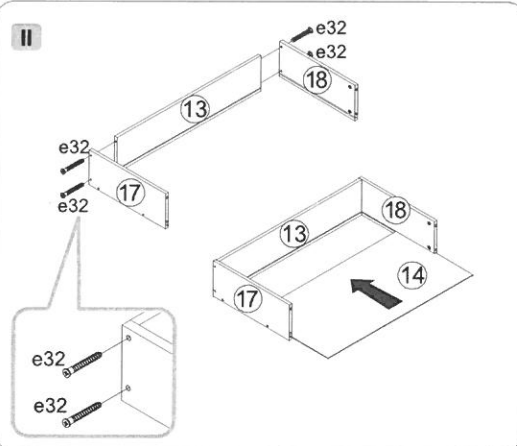
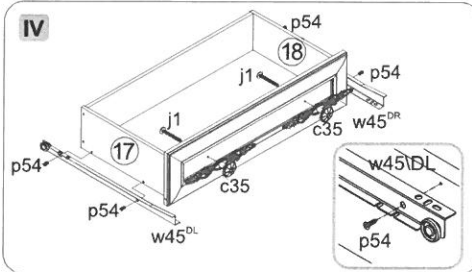
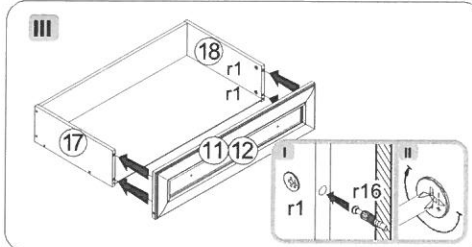
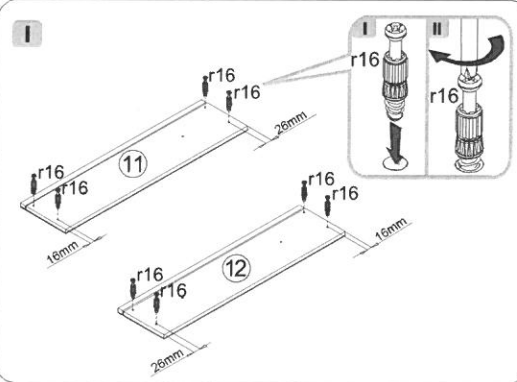
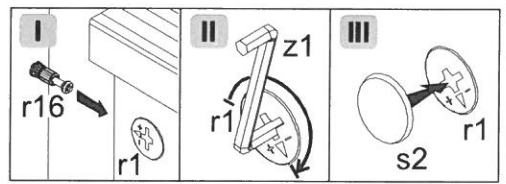
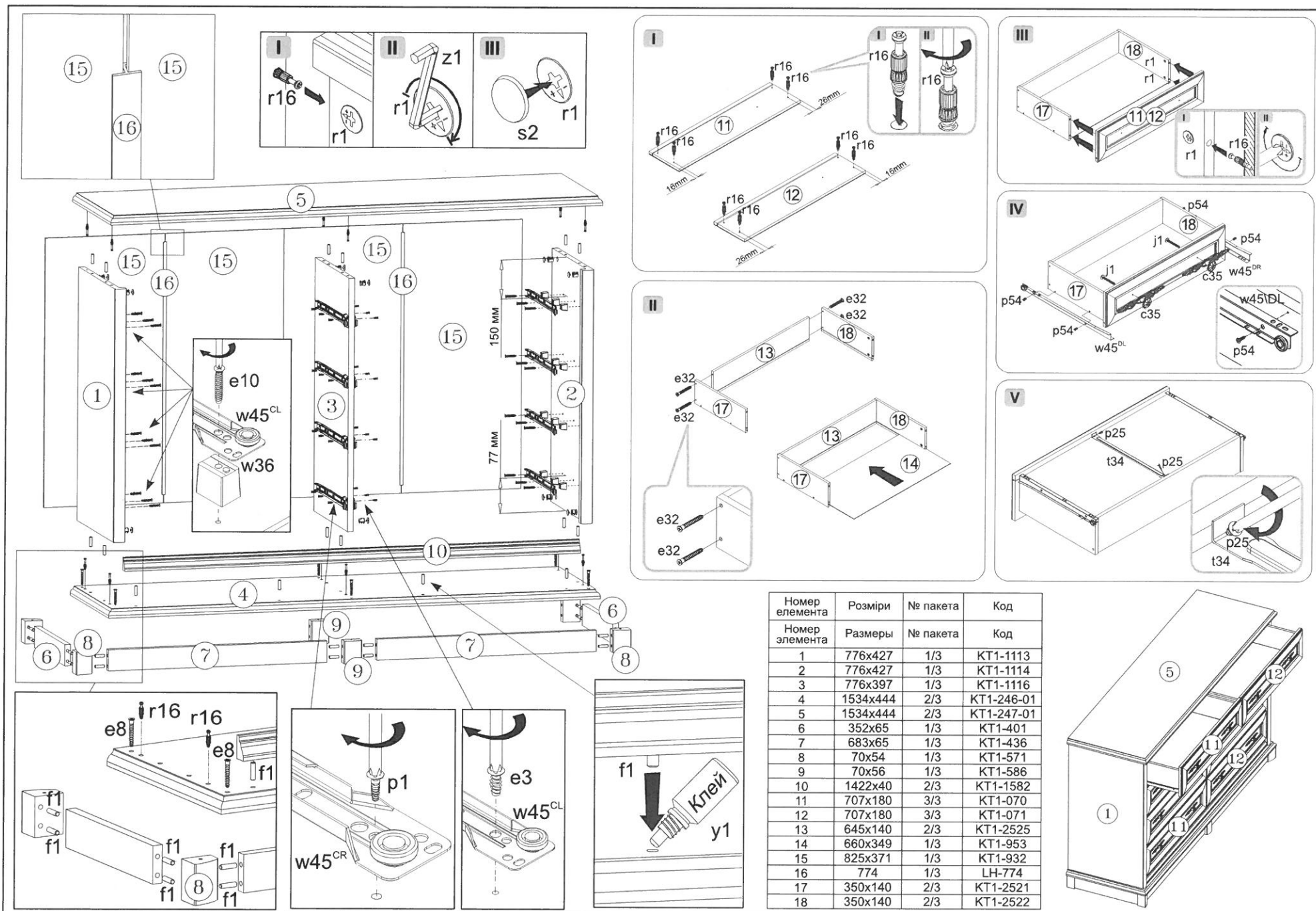

Номер элемента	Размеры	№ пакета	Код
1	776x427	1/3	KT1-1113
2	776x427	1/3	KT1-1114
3	776x397	1/3	KT1-1116
4	1534x444	2/3	KT1-246-01
5	1534x444	2/3	KT1-247-01
6	352x65	1/3	KT1-401
7	683x65	1/3	KT1-436
8	70x54	1/3	KT1-571
9	70x56	1/3	KT1-586
10	1422x40	2/3	KT1-1582
11	707x180	3/3	KT1-070
12	707x180	3/3	KT1-071
13	645x140	2/3	KT1-2525
14	660x349	1/3	KT1-953
15	825x371	1/3	KT1-932
16	774	1/3	LH-774
17	350x140	2/3	KT1-2521
18	350x140	2/3	KT1-2522

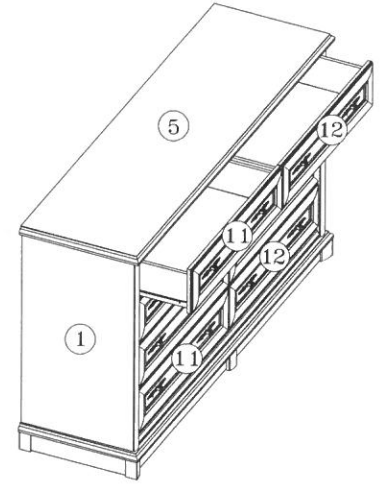

MONTÁŽNY NÁVOD

SYSTÉM SONATA

Komoda – 8s

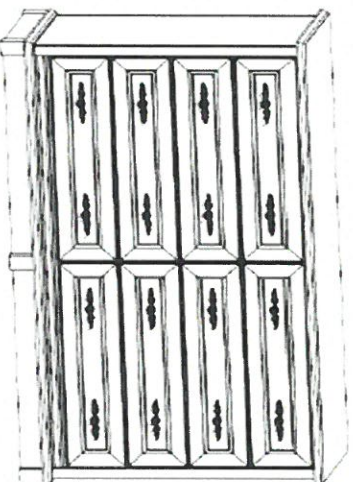

Rozmery:

Šírka 153,5 cm

Výška 90,5 cm

Hĺbka 44,5 cm

UPOZORNENIE!

Vážený zákazník,

V prípade, že pri kompletizácii zistíte závadu alebo chýba nejaká súčiastka, v rámci reklamácie predložte predajcovi štítok z obalu a montážny návod s kódom danej časti.

Reklamácia sa bez štítku z obalu neakceptuje.

Výrobca:

TOO GERBOR HOLDING
Lučkaja 211a
Volodymyr-Volynskyj, Ukrajina
tel.: 2-33-33.2-28-03



Montážny návod

Upozornenie! Počas montáže kladte jednotlivé diely na mäkkú a čistú podložku (napr. uterák alebo pokrývku). Nepoužívajte ako podklad pohovku, plš a pod. Nedodržovanie pokynov výrobcu môže viesť ku vzniku rýh na povrchu nábytku.

1. Do otvorov s priemerom 8 mm, ktoré sa nachádzajú na hrane jednotlivých častí vklepte spojovacie kolíky **f1**. **Pozor!** Pokiaľ zistíte, že spojovaci kolík vystupuje z otvoru viac ako 10 mm, je nutné ho zatlačiť, vymeniť alebo skrútiť, pretože by pri spojení mohol poškodiť bočnú stenu. **V takom prípade nie je možné uplatniť reklamáciu .**
2. Do prísušných otvorov dosiek **4, 5** zaskrutkujte hmoždinky dielov **r16**.
3. K bokom **1,2** priskrutkujte koľajničky **w45** spoločne s podložkami **w36**, použite skrutky **e10**. K priečke **3** ich priskrutkujte skrutkami **e3** a **p1**.
4. K doske **4** priskrutkujte nožičky a sokle pomocou skrutiek **e8** (zaskrutkujte ich tak, aby nevystupovali nad dosku.)
5. Zostavte celú časť podľa náčrtu a priskrutkujte pomocou dielov **r1**, použite kľúč **z1**.
6. Prilepte lištu **10** pomocou spojovacích kolíkov **f1**, použite lepidlo **y1**.
7. Položte korpus čelnou stranou dolu na rovný povrch a vyrovnajte bočné steny tak, aby boli uhlopriečky zhodné.
8. Pribite zadnú stenu **15** klincami **l1**, predtým vložte spojovaciu lištu **16**.
9. Zostavte zásuvky podľa náčrtu
10. Priskrutkujte úchytky **e35**, použite skrutky **j1**.

*Popis k obrázku- y1 lepidlo.

Tabuľka

Číslo dielu	Rozmery	Kód	Číslo obalu
1	776x427	1/3	KT1-1113
2	776x427	1/3	KT1-1114
3	776x397	1/3	KT1-1116
4	1534x444	2/3	KT1-246-01
5	1534x444	2/3	KT1-247-01
6	352x65	1/3	KT1-401
7	683x65	1/3	KT1-436
8	70x54	1/3	KT1-571
9	70x56	1/3	KT1-586
10	1422x40	2/3	KT1-1582
11	707x180	3/3	KT1-070
12	707x180	3/3	KT1-071
13	645x140	2/3	KT1-2525
14	660x349	1/3	KT1-953
15	825x371	1/3	KT1-932
16	774	1/3	LH-774
17	350x140	2/3	KT1-2521
18	350x140	2/3	KT1-2522